



**МАЛЕВИЧЪ**

товары для художников

«Малевич» - это материалы для художественного творчества в среднем ценовом сегменте. Наша цель - предоставить художникам возможность пользоваться качественными материалами по доступной цене.



Компания «Малевич» начала свою историю в 2013 году с маленького магазина для художников. Постоянно общаясь с покупателями и понимая их реальную потребность в товаре, мы создали компанию, ориентированную на средний ценовой сегмент, бренд для людей, искренне увлекающихся живописью, но не готовых тратить на свое хобби большое количество денег.

Для подбора и производства товаров практически всех групп мы привлекаем профессиональных художников, совместно тестируем материалы, обсуждаем цены и находим собственные решения для того, чтобы поддерживать оптимальный баланс цены и качества. Это позволяет бренду сохранять стремительный рост и постоянно расширять ассортимент.

**В настоящий момент мы охватываем товарные категории:**

- Мольберты
- Холсты
- Кисти и мастихины
- Краски
- Жидкости
- Пастель
- Бумага
- Карандаши и линеры
- Спиртовые маркеры
- Аксессуары

География продаж «Малевич» постоянно увеличивается. Мы оперативно реагируем на тенденции рынка и всегда сохраняем актуальность нашего товарного предложения.

Мы понимаем, что в современном мире, с его разнообразием различных товаров необходимо выделяться среди прочих. Для создания узнаваемой дизайнерской упаковки мы привлекаем талантливых российских художников, их иллюстрации добавляют самобытность нашим товарам.

Мы постоянно находимся в поиске новых подходов, форм и размеров, комбинируя традиционные материалы для живописи с современными тенденциями.

«Малевич» - это современная креативная художественная компания с широким спектром товаров, открытая к сотрудничеству в удобном формате!

Присоединяйтесь к нам в социальных сетях:

@ maleviches  
maleviches  
artmalevich

# Содержание:

## **3 ..... Мольберты**

- 5 .....Мольберты Лира
- 13 .....Мольберты “Хлопушка”
- 14.....Натюрмортный стол
- 15.....Мольберты треноги
- 23.....Студийные мольберты
- 27.....Настольные мольберты
- 41.....Этюдники
- 48.....Сумки для этюдников

## **49..... Холсты**

- 50.....На подрамнике
- 52.....На картоне и акварельные
- 53.....Грунтованный картон и MDF
- 54.....В рулонах и деревянные панели
- 55.....Фигурные холсты
- 56.....Холсты в виде значков
- 57.....Холсты на магните

## **58..... Бумага и скетчбуки**

- 59.....ЭКО-скетчбуки
- 60.....Бумага в листах
- 65.....Бумага в папках
- 70.....Акварельные скетчбуки и склейки
- 78.....Скетчбуки для сухих техник
- 82.....Скетчбуки и склейки для маркеров
- 85.....Склейки для каллиграфии

## **86..... Кисти**

- 87.....Серия Claude
- 89.....Серия Tician
- 90.....Серия Frida
- 91.....Серия Andy

- 93.....Серия Henry
- 94.....Серии Premium
- 95.....Серии Nature и Hake
- 97.....Серия Blanca
- 98.....Серия Zen, Travel и кисти с резервуаром
- 99.....Серия Kids
- 100...Наборы кистей

## **109..... Мастихины**

## **111..... Краски и жидкости**

- 112...Краска акриловая
- 119...Краска масляная
- 123...Гуашь
- 127...Акварель

## **132..... Жидкости для масла и акрила**

## **134..... Тушь**

## **135..... Материалы для хобби**

## **137..... Поталь**

## **138..... Пастель**

## **140..... Материалы для графики**

## **141..... Сепия, сангина, уголь, наборы**

## **143..... Карандаши, линеры и ручки**

## **149..... Спиртовые маркеры**

## **155..... Подарочные наборы**

## **159..... Аксессуары**

## **176..... Торговое оборудование**

## **181..... Рекламные материалы**

## **182..... Контакты**



- Мольберты Лира
- Мольберты хлопушки
- Мольберты треноги
- Студийные мольберты
- Настольные мольберты
- Этюдные ящики
- Сумки



## МОЛЬБЕРТЫ

### Бук

В производстве мольбертов и этюдников "Малевич" используется бук, который отличается выраженной текстурой и темным, благородным оттенком по сравнению с другими сортами бука. За счет обработки льняным маслом, мольберты и этюдники становятся устойчивыми к влаге и коррозии. Бук - прочный материал, который традиционно используется во всем мире для производства профессиональных мольбертов для художников.

### Сосна

Один из популярнейших и бюджетных натуральных материалов, используемых для мольбертов. Благодаря высококачественной обработке, в том числе, специальными покрытиями (например, в стиле «винтаж»), изделия из сосны всегда имеют привлекательный внешний вид, и практичны в эксплуатации.

Мольберты "Малевич" поставляются в разобранном виде и упакованы в фирменную коробку, незаменимую для транспортировки и удобную для хранения.



## НАПОЛЬНЫЕ МОЛЬБЕРТЫ

Классические модели, которые являются одними из самых популярных на рынке художественных материалов.

Подходят для работы в домашних условиях или студиях. Часто используются в качестве выставочных мольбертов.

Они надежны, просты в работе и в сложенном состоянии занимают минимум места.



# Мольберт Ли́ра Сипл

Мольберт Ли́ра "Сипл" изготовлен из экологически чистого, возобновляемого материала, оснащен устойчивой к коррозии металлической фурнитурой, подходит как для работы в студии, так и для демонстрации картин на выставке. Компактно складывается, практически не занимая места в помещении. Поставляется как в собранном, полностью готовом к использованию виде, надежно упакованным в плотный полиэтилен с брендированным скотчем, так и в разобранном варианте.

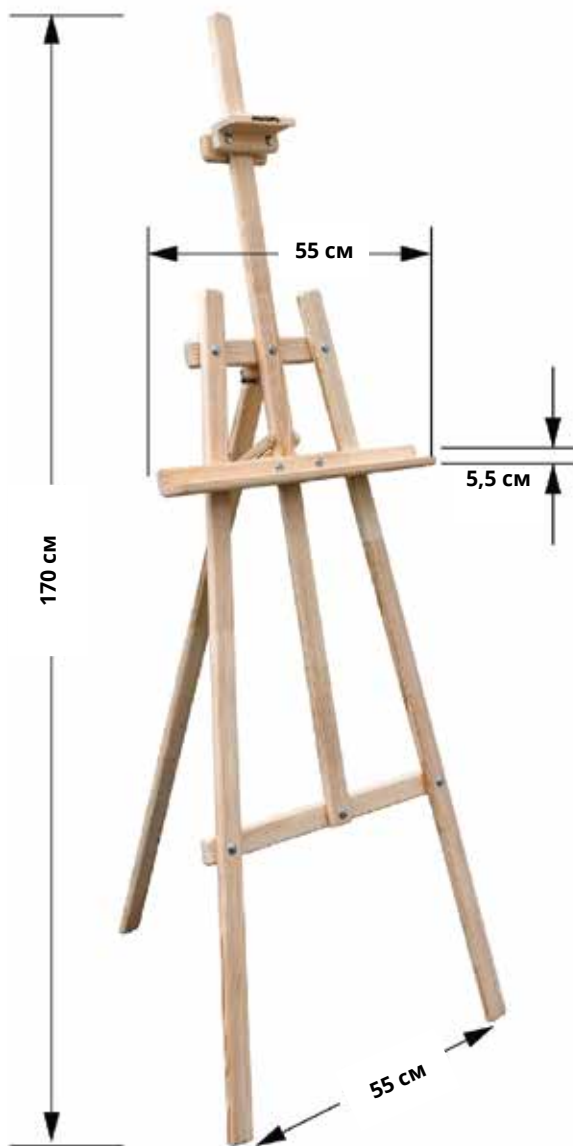

## Основание + 1 полка

Вес: 2,8 кг

Материал: Сосна

Максимальная  
высота холста  
120 см

Арт.: 113020

**Арт.: 113023  
(разборный)**

Сделано  
в России



# Мольберт Лира

## Комфорт и Планшет

### Комфорт: основание + 2 полки + 2 стакана

Вес: 5,1 кг

Материал: Сосна

Максимальная  
высота холста 120 см

Арт.: 113021

**Арт.: 113024**  
(разборный)



### Планшет:

Размер:  
50x70 см

Материал: ДВП

Арт.: 195093



Сделано  
в России

Мольберт Лира из натурального дерева с дополнительной полкой и стаканами. Оснащен дополнительной регулируемой широкой полкой для инструментов, которая имеет отверстия для стаканов с водой или кистей (стаканы входят в комплект). Вторая полка также позволяет работать с двумя холстами одновременно (например, при создании копий). Модель может быть дополнена планшетом (продается отдельно).

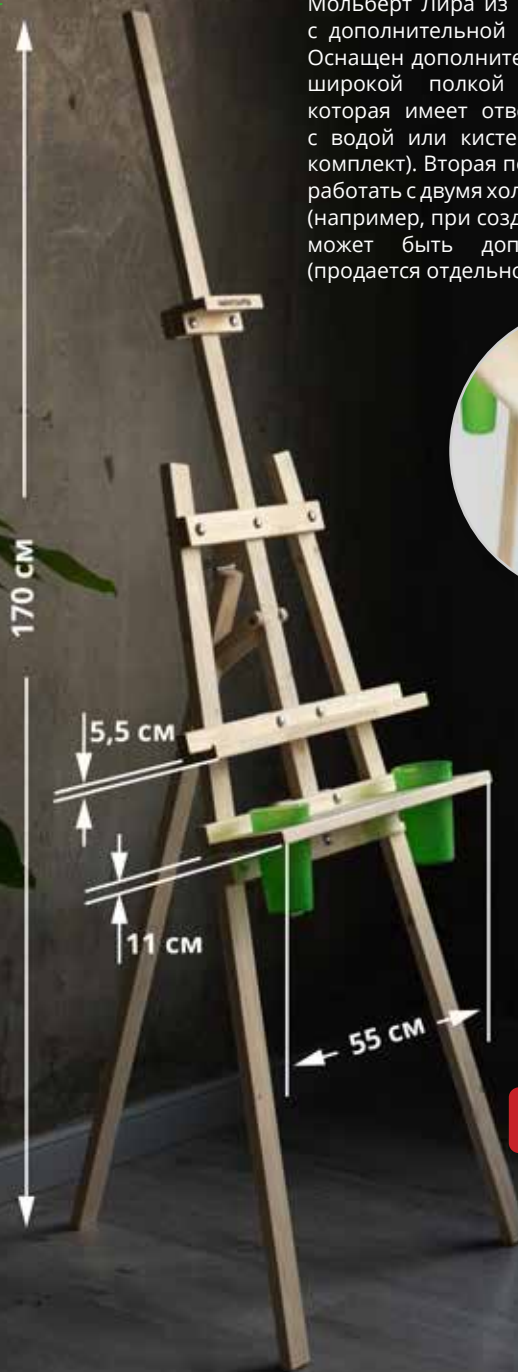

Отсканируйте QR-код  
чтобы посмотреть видео





## Мольберты-лиры "Винтаж"

Мольберты-лиры "Симпл", "Комфорт" и "Комплект" с винтажным покрытием шоколадного оттенка. Изготовлены из аккуратно обработанной сосны. Отличный вариант для работы в студии и для экспозиции. Поставляются как в собранном, полностью готовом к использованию виде, надежно упакованным в плотный полиэтилен с брендированным скотчем, так и в разобранном варианте, который более удобен для междугородней транспортировки.

### Симпл: основание + 1 полка

Вес: 2,8 кг

Материал: Сосна

Максимальная  
высота холста 120 см

Арт.: 113026



### Комфорт: основание + 2 полки + 2 стакана

Вес: 5,1 кг

Материал: Сосна

Максимальная  
высота холста 120 см

Арт.: 113027



Сделано  
в России





# Мольберты-лиры “Винтаж”

Сделано  
в России



Мольберты-лиры из сосны с винтажным покрытием пепельного оттенка. 3 модели разной комплектации: "Симпл", "Комфорт" с дополнительной полкой и стаканами, "Комплект" с дополнительной полкой, стаканами и планшетом. Классическая конструкция для учебы и экспозиции. Детали мольберта аккуратно отшлифованы, мольберт имеет эстетичный внешний вид и удобен в использовании.

## Комфорт: основание + 2 полки + 2 стакана

Вес: 5,1 кг

Материал: Сосна

Максимальная  
высота холста 120 см

Арт.: 113028

## Симпл: основание + 1 полка

Вес: 2,8 кг

Материал: Сосна

Максимальная  
высота холста 120 см

Арт.: 113029



## Мольберт Ли́ра МЛ-05 "Винтаж"

Мольберт "Ли́ра" классической конструкции, выполнен из сосны высокого качества, покрыт специальным защитным составом, который придает мольберту благородный "винтажный" вид.



Вес: 2,4 кг

Материал: Сосна

Максимальная  
высота холста 135 см

Размер коробки:

9x8x145 см

Арт.: 110005



# Мольберт Лира МЛ-30

Вес: 3,24 кг

Материал: сосна

Максимальная  
высота холста  
109 см

Размер коробки:  
124x24x28 см

Арт.: 110030



Мольберт "Лира" классической конструкции, выполнен из сосны высокого качества, покрыт специальным составом, придающим благородный матовый черный цвет. Положение нижней полки можно легко менять с помощью специального реечного механизма. Работать можно как сидя, так и стоя. Идеален для работы на холстах среднего и большого размера.



Товары для художников

## Мольберт Лира МЛ-20 с наклонной штангой

Мольберт "Лира" с наклонной штангой, которая позволяет художнику опустить работу на себя. Если на верхнюю часть картины накинуть пленку или ткань, картина будет защищена от пыли без риска повреждения "свежей" краски. Мольберт оснащен специальным механизмом, который позволяет одним движением менять положение полки для холста, и удобной полкой для кистей и красок. Задняя опорная нога мольберта при необходимости складывается, и мольберт становится компактным и удобным в хранении.



Вес: 6 кг

Материал: Бук

Максимальная  
высота холста  
123 см

Арт.: 112020

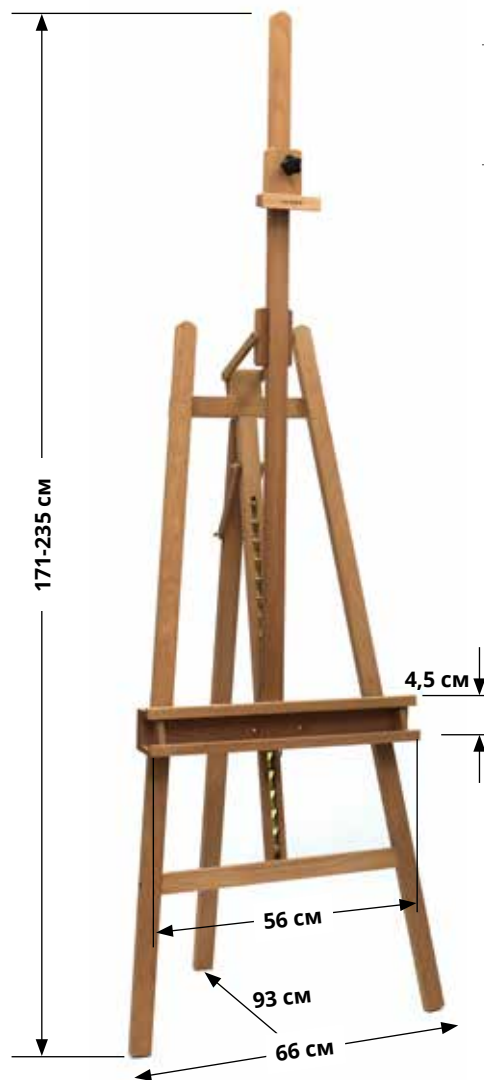



# Мольберт Лира “Винтаж” МЛ-II

Вес: 3,7 кг

Материал: бук

Максимальная  
высота холста  
109 см

Размер коробки:  
124x24x28 см

Арт.: 111011



Товары для художников

## Мольберт хлопушка

Мольберт "Хлопушка" с удобным рабочим полем и оптимальной высотой (3 модели). Со специальной полочкой для инструментов и отверстиями для двух стаканчиков (стаканчики в комплекте), ширина полки - 12 см. Устойчивость с обеих сторон мольберта обеспечивают фиксаторы задней опорной рамы. Углы не закруглены и отшлифованы. Бумага крепится малярным скотчем или кнопками. Изготовлен из сосны.

Вес: 4,8 кг

Материал: Сосна

Рабочее поле:  
60 x 60 см

Арт.: 113030

Вес: 5,1 кг

Материал: Сосна

Рабочее поле:  
60 x 74 см

Арт.: 113031

Вес: 5,7 кг

Материал: Сосна

Рабочее поле:  
60 x 84 см

Арт.: 113032



# Натюрмортный стол

Натюрмортный столик с регулируемой по высоте столешницей. Из сосны и березовой фанеры. Полка регулируется от 50 до 95 см от пола. Прост в использовании и хранении. В сложенном виде занимает минимум места.

Вес: 2,8 кг

Материал: Сосна,  
березовая фанера

Размер  
столешницы  
60-80 см

Арт.: 113035

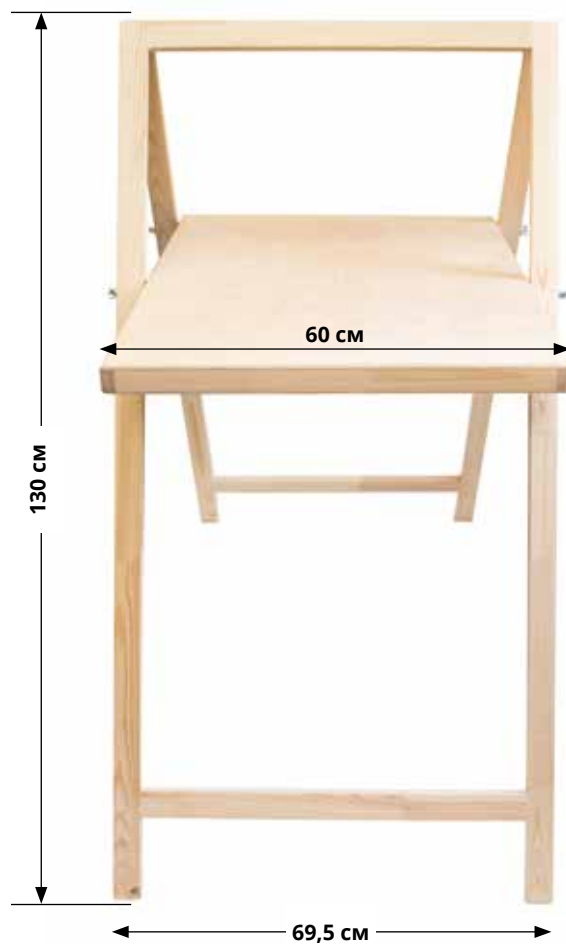
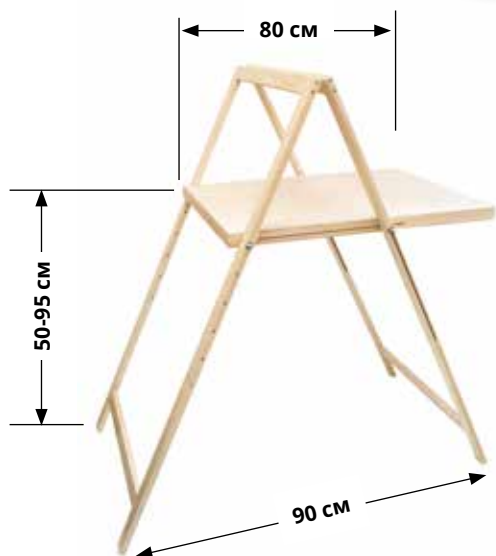

Товары для художников



## МОЛЬБЕРТЫ ТРЕНОГИ

Удобны как для работы на природе, так и в домашних условиях.

На пленэрах такие мольберты всегда выручают своей устойчивостью и быстрой установкой.

Они легко складываются и не занимают много места. "Малевичъ" представляет мольберты-треноги из бамбука, сосны, бука, металла и алюминия.

Привлекательная стоимость делает мольберты стабильно востребованными в художественных магазинах.



## Мольберты треноги МЛ-17 и МЛ-18 “Винтаж”

Складной мольберт-тренога. Выполнен из промасленного бука. Может использоваться в помещении и на улице. Пригоден и для экспозиции. Позволяет задать любой угол наклона холста вплоть до горизонтального положения. Компактен и прост в самостоятельной сборке.

Вес: 3,9 кг

Материал: Бук

Максимальная  
высота холста  
104 см

Размер коробки:  
14x9x87 см

МЛ-17

Арт.: 141017



Вес: 3,9 кг

Материал: Сосна

Максимальная  
высота холста 60 см

Размер коробки:  
14x7,5x86 см

МЛ-18

Арт.: 140018



Товары для художников

# Мольберт тренога МЛ-88

Мольберт-тренога улучшенной конструкции с удобной ручкой для переноски. Эта модель сочетает в себе весь функционал лиры и компактность треноги. Кроме того, в отличие от аналогов, здесь есть полка для кистей и красок, а также возможность задать любой уровень наклона холста вплоть до горизонтального положения, что особенно важно для художников-акварелистов. Это легкая и компактная модель, в сложенном виде всего 93x14x10 см, подойдет как для дома, так и для выездов на пленэр.

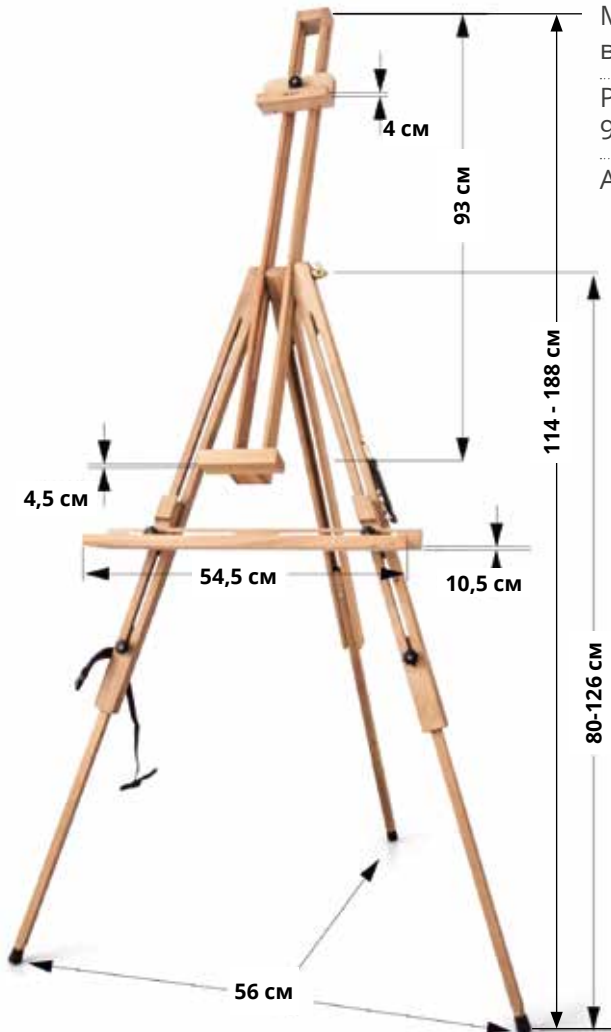

Вес: 3,8 кг

Материал: Бук

Максимальная  
высота холста 90 см

Размер коробки:  
94x18x10 см

Арт.: 141088



Отсканируйте QR-код  
чтобы посмотреть видео



## Сумки для треног

Сумка для деревянного мольберта-треноги из полиэстера, на молнии, с ремнем для ношения на плече. Подходит для широкого ряда моделей треног "Малевич" и треног аналогичных размеров.

Материал:

Полиэстер

Размер:

86x14x8 см

Арт.:

195091 (бежевый)

195088 (черный)

195090 (оливковый)



Сделано  
в России

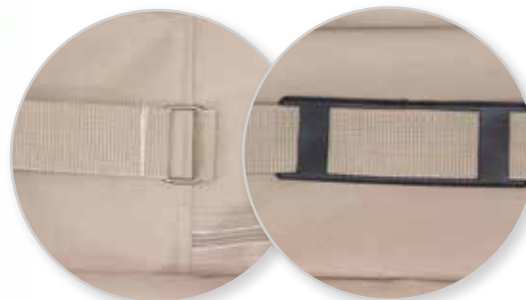

Товары для художников

## Мольберт тренога МЛ-25

Самый высокий мольберт-тренога из существующих. Максимальная высота холста, который можно на нем использовать - 143 см. А максимальная общая высота мольберта - 184 см. Цвет - матовый черный. В комплекте - съемная полка и чехол.

Вес: 1,17 кг

Материал: Алюминий

Максимальная  
высота холста 104 см

Размер коробки:  
9,5x8,5x64 см

Арт.: 159025

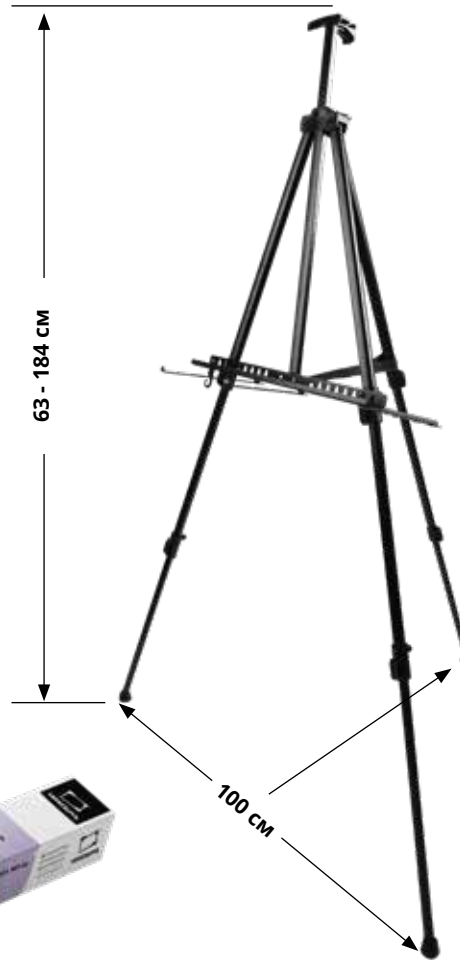

# Мольберт тренога МЛ-02

Вес: 1,2 кг

Материал: Металл

Максимальная  
высота холста 80 см

Размер коробки:

10x14x65 см

Арт. -159002

Цвет - черный

Металлическая тренога классической конструкции с регулируемыми упорами для холста и верхним зажимом. Можно использовать как дома, так и на пленэре. Чехол для переноски в комплекте.

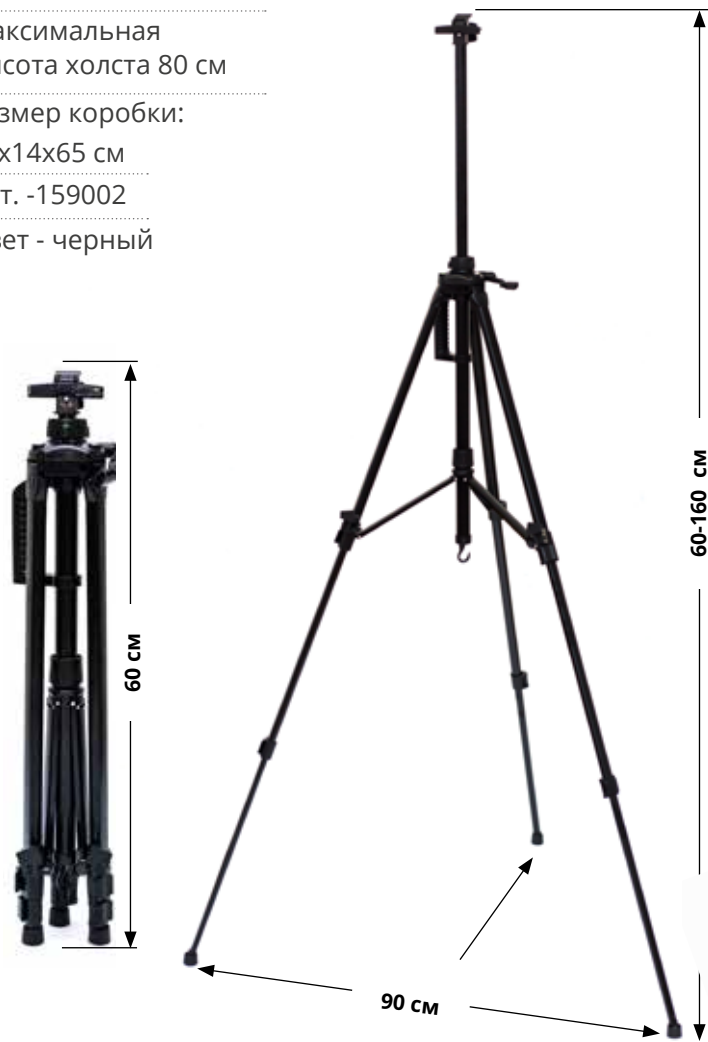



## Мольберт тренога МЛ-03 и МЛ-04

Цветная алюминиевая тренога с регулируемой полкой для холста. Можно использовать как дома, так и на пленэре. Цвета - синий и розовый металлик. В комплект входит чехол.

Вес: 1,2 кг

Материал: Алюминий

Максимальная  
высота холста 70 см

Размер коробки:  
10x14x60 см

Арт.:

159003 (синий)

159004 (розовый)

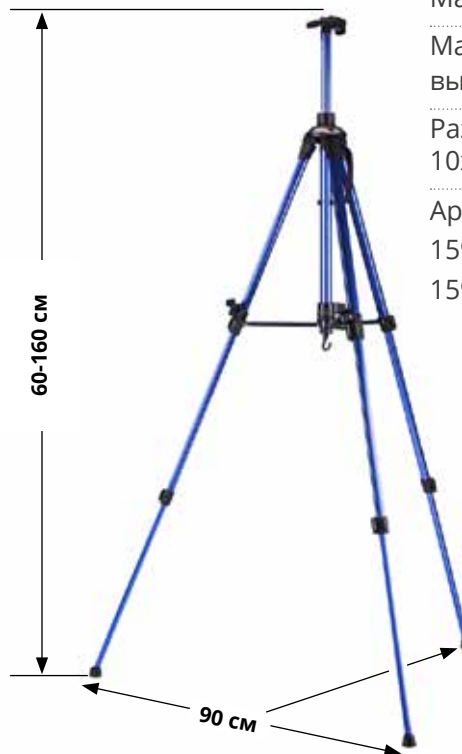

# Мольберт тренога МЛ-01

Вес: 1 кг

Материал:  
Алюминий

Максимальная  
высота холста  
75 см

Размер коробки:  
59x11x11 см

Арт.: 159001

Это самый легкий и компактный мольберт, представленный на рынке: 59x10x10 см в сложенном виде. Прочный черный чехол с удобным ремнем на плечо позволяет легко носить мольберт с собой и аккуратно хранить в любых условиях. Холст ставится на упоры, регулируемые по высоте, и надежно фиксируется сверху зажимом. Мачта с зажимом регулируется по высоте с помощью специальной ручки. На мольберте предусмотрен крючок, на который можно повесить свои вещи, что придаст мольберту большую устойчивость на неровной поверхности.



Отсканируйте QR-код  
чтобы посмотреть видео





## СТУДИЙНЫЕ ИЛИ СТАНКОВЫЕ МОЛЬБЕРТЫ

Преимущественно используются в профессиональной живописи для работы с холстами крупного формата и иконными досками. Студийные мольберты отличаются плоским квадратным основанием, которое обеспечивает хорошую устойчивость. Такие мольберты обязаны быть максимально устойчивыми и надежными, именно поэтому производятся из бука. Древесина бука славится своей прочностью и является одним из самых популярных материалов для производства мольбертов.

# Студийный мольберт трансформер МЛ-26

Вес: 17 кг

Материал: Бук

Максимальная  
высота холста  
210 см

Размер коробки:  
137x21x16 см

Арт.: 121026

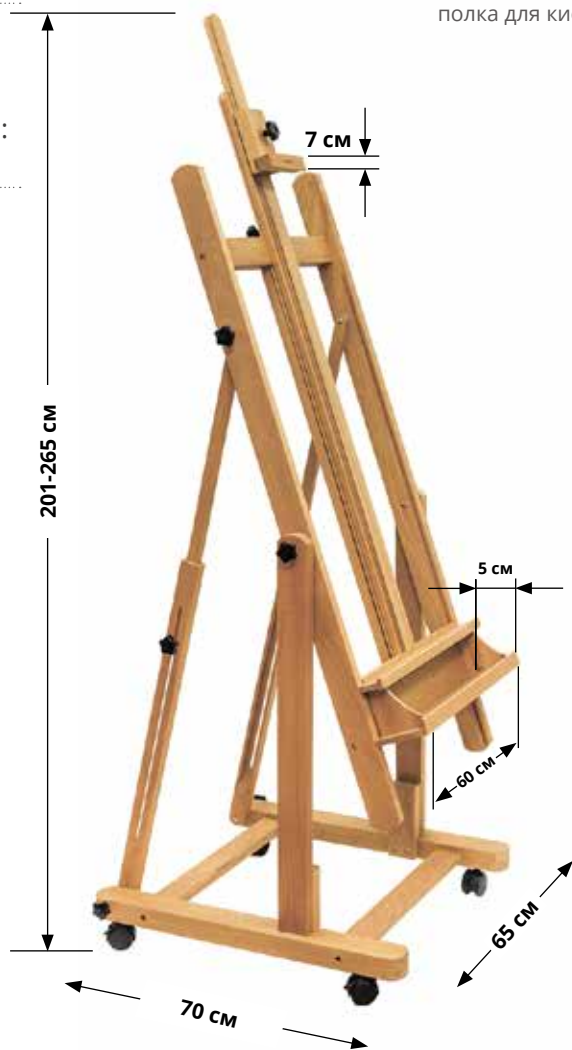

Это самый крупный мольберт из модельного ряда "Малевич", предназначен для работы на больших полотнах и иконных досках. Его преимуществом является возможность регулировать угол наклона холста вплоть до горизонтального положения, что позволяет художнику без лишних усилий проработать детали в любом месте большого полотна. Он способен держать огромные полотна до 210 см в высоту. Основание мольберта на колесиках, что дает возможность легко перемещать его по студии, а специальные упоры помогут зафиксировать его на одном месте. У мольберта имеется большая полка для кистей и красок, которая регулируется по высоте.



Угол наклона  
рабочей поверхности  
на 90° по горизонтали



Товары для художников



## Студийный мольберт МЛ-27

Стационарный мольберт для работы на больших холстах и иконных досках. Оснащен полкой для кистей и красок, которая свободно движается вверх-вниз с помощью специального механизма. Мольберт можно наклонять на себя и от себя, при этом плоское основание обеспечивает мольберту хорошую устойчивость.

Вес: 9 кг

Материал: Бук

Максимальная  
высота холста 123 см

Размер коробки:  
136x14x14 см

Арт.: 121027

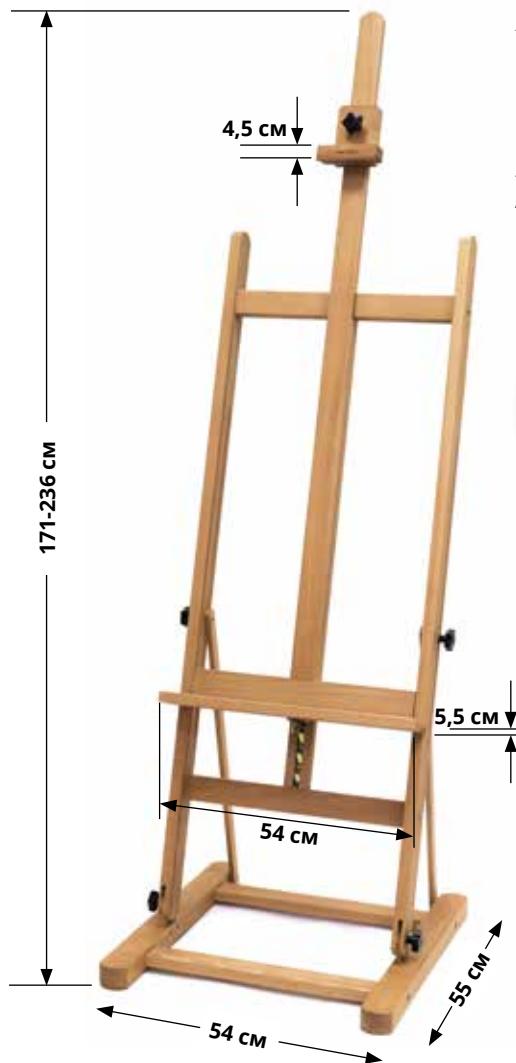

## Студийный мольберт МЛ-29

Вес: 10,6 кг

Материал: Бук

Максимальная  
высота холста  
235 см

Размер коробки:  
135x16x17 см

Арт.: 121029

Этот студийный мольберт предназначен для работы на больших полотнах и иконных досках. Основание мольберта на колесиках, что позволяет легко перемещать его по комнате. У мольберта имеется большая полка для кистей и красок, которая свободно движется вверх-вниз с помощью специального механизма. Угол наклона холста можно изменять. Выдерживает очень большой вес.

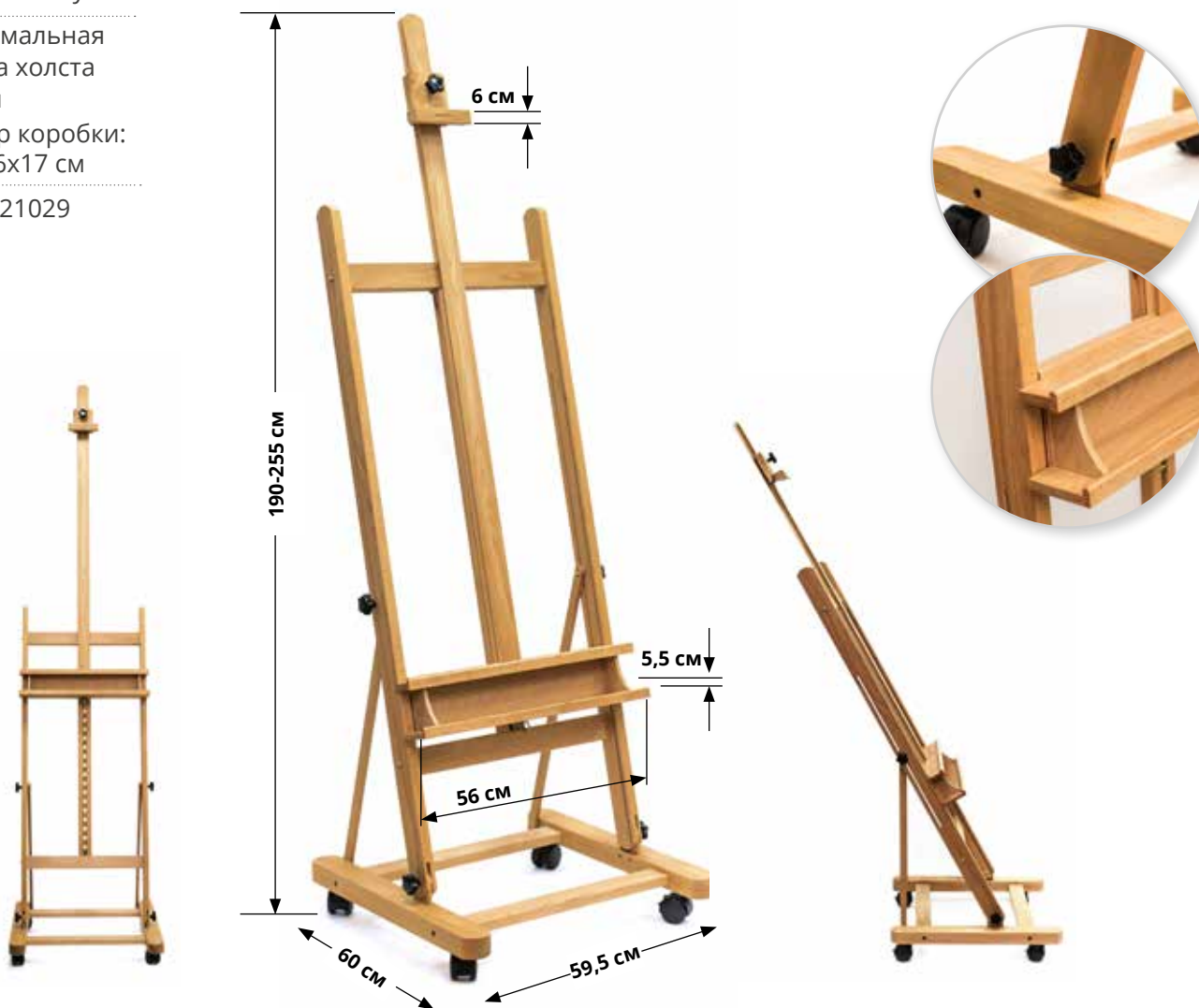

Товары для художников

## НАСТОЛЬНЫЕ МОЛЬБЕРТЫ

Прекрасно подойдут для создания миниатюр и живописи небольших форматов. По своей конструкции они почти идентичны напольным мольбертам, но компактный размер позволяет размещать их на столе. Такой вид мольбертов наиболее экономичен в доставке, хранении и доступен по цене. Кроме того, в качестве настольных мольбертов могут выступать этюдные ящики, в которых удобно хранить все материалы и инструменты для живописи.



# Настольный мольберт-мини МЛ-116

Вес: 0,6 кг

Материал: Бук

Максимальная  
высота холста  
35 см

Размер коробки:  
58x22x8 см

Арт.: 131116

Миниатюрная настольная копия станкового мольберта предназначена для работы на небольших форматах. Нижняя полка и верхний бегунок регулируются по высоте. Наклон холста также можно изменять. Выполнен из бука.

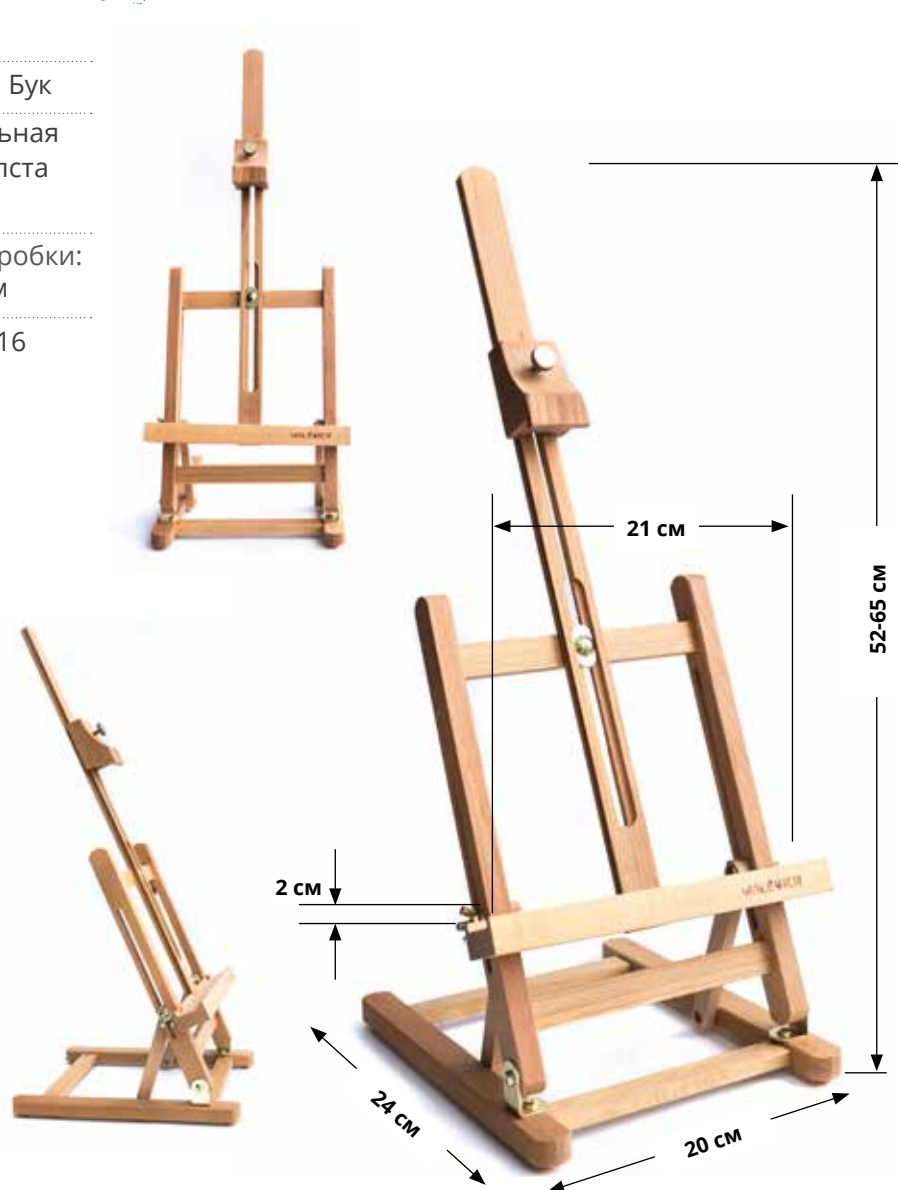



Настольный мольберт классической конструкции. Выполнен из промасленного бука. Нижняя полка и верхний бегунок регулируются по высоте. Угол наклона мольберта можно изменять.

## Настольный мольберт МЛ-57



2 cm

32 cm

27,5 cm

80-120 cm

Вес: 1,4 кг

Материал: Бук

Максимальная  
высота холста  
57 см

Размер коробки:  
30x7,5x74 см

Арт.: 131057



# Настольный мольберт Винтаж МЛ-59

Вес: 1,5 кг

Материал: Сосна

Максимальная  
высота холста  
50 см

Размер коробки:  
69x34x9 см

Арт.: 132059

Настольный мольберт классической конструкции. Выполнен из сосны с декоративным покрытием "Винтаж". Нижняя полка и верхний бегунок регулируются по высоте. Угол наклона мольберта можно изменять.



Настольный мольберт с планшетом позволяет работать на бумаге. Полка и верхний зажим регулируется винтами-барашками. Угол наклона регулируется до плоского состояния. Выполнен из промасленного бука.

## Настольный мольберт планшет МЛ-14

Вес: 2 кг

Материал: Бук

Максимальная  
высота холста  
53 см

Размер коробки:  
51x8,5x41,8 см

Арт.: 131014

 Отсканируйте QR-код  
чтобы посмотреть видео



## Настольный мольберт-планшет МЛ-23

Настольный мольберт-планшет складной с регулируемым углом наклона. Отлично подходит для акварели и пастели. На мольберте можно закрепить бумагу малярным скотчем или зажимами. Формат А3. Выполнен из промасленного бука.

Вес: 1,2 кг

Материал: Бук

Условный  
формат А3  
47х36 см

Размер коробки:  
37х7,5х48 см

Арт.: 131003

**A3**





Настольный мольберт-планшет складной с регулируемым углом наклона. Отлично подходит для акварели и пастели. На мольберте можно закрепить бумагу малярным скотчем или зажимами. Формат А2. Выполнен из промасленного бука.

## Настольный мольберт планшет МЛ-22

Вес: 2,3 кг

Материал: Бук

Условный  
формат А2  
65x48 см

Размер коробки:  
49x7,5x66 см

Арт.: 131002



# Мольберт-тренога МЛ-36, Ли́ра МЛ-52, МЛ-31

Компактные настольные мольберты для работы на небольших форматах и экспозиций.

Вес: 0,55 кг

Материал: Бук

Максимальная  
высота холста 68 см

Размер коробки:  
8,4x7,8x51 см

Арт.: 131036  
МЛ-36

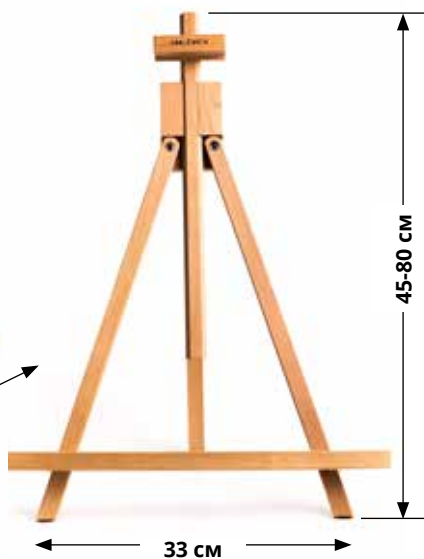

Вес: 220 гр

Материал: Бук

Максимальная  
высота холста 25 см

Арт.: 131031  
МЛ-31



Вес: 1,5 кг

Материал: Бук

Максимальная  
высота холста 35 см

Размер коробки:  
41x20x6 см

Арт.: 131052  
МЛ-52

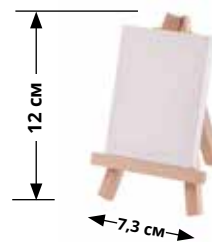

Вес: 28 гр

Материал: Бук

Размер холста:  
6x8 см

Арт.: 830221

**Мини-мольберт  
поставляется по 36 шт  
в картонном дисплее**

Размер коробки:  
23,5x22x13 см



Настольный мольберт с тремя выдвижными ящиками отлично подходит для акварели и пастели. На мольберте можно закрепить лист бумаги малярным скотчем, а в ящике хранить кисти, краски или пастель. Угол наклона регулируется. Выполнен из бука, покрыт лаком.

## Настольный мольберт планшет МЛ-38, МЛ-32

Вес: 3 кг

Материал: Бук

Условный  
формат А3  
42x28 см

Размер коробки:  
28x15x42 см

Арт.: 131038

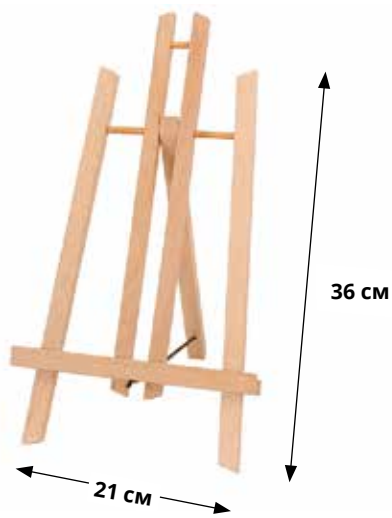
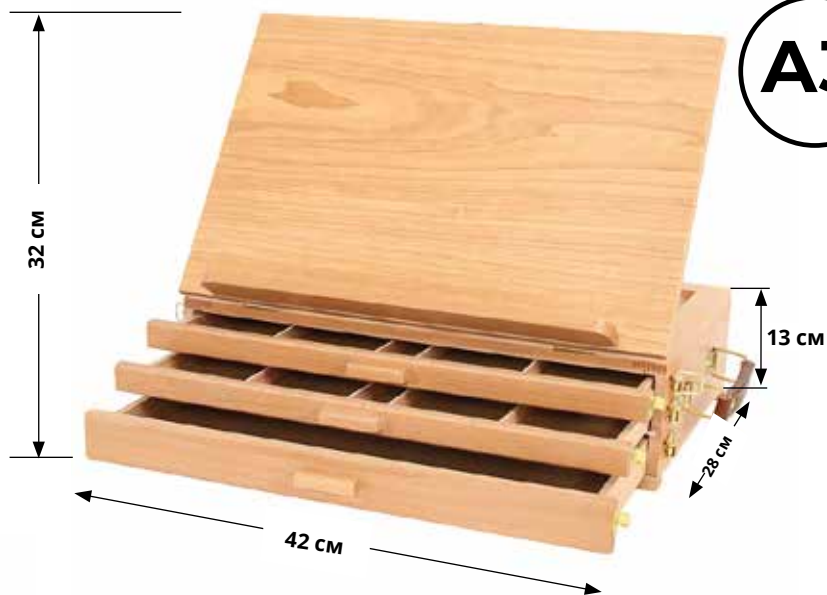

Компактный настольный мольберт для работы на небольших форматах и экспозиций. Выполнен из бука.

Вес: 280 гр

Материал: Бук

Максимальная  
высота холста 30 см

Арт.: 131032

МЛ-32

## Настольный мольберт с ящиком МЛ-21

Вес: 1,4 кг

Материал: Бук

Максимальная  
высота холста  
30 см

Размер коробки:  
28x7x36 см

Арт.: 131021

Настольный мольберт с выдвижным ящиком отлично подходит для акварели и пастели. На мольберте можно закрепить планшет с бумагой, а в ящике хранить кисти, краски или пастель. Угол наклона регулируется. Выполнен из промасленного бука.





## Настольный мольберт планшет МЛ-28

Настольный мольберт с выдвижным ящиком отлично подходит для акварели и пастели. На мольберте можно закрепить лист бумаги малярным скотчем, а в ящике хранить кисти, краски или пастель. Угол наклона регулируется. В комплект входит палитра. Выполнен из бука, покрыт лаком.

Вес: 1,7 кг

Материал: Бук

Максимальная  
высота холста  
30 см

Условный  
формат А4  
34,5х26 см

Размер коробки:  
35х7х27 см

Арт.: 131028



## Настольный этюдный ящик МЛ-НС, МЛ-37

Вес: 2 кг

Материал: Бук

Максимальная  
высота холста  
80 см

Размер коробки:  
41x35x12 см

Арт.: 131906

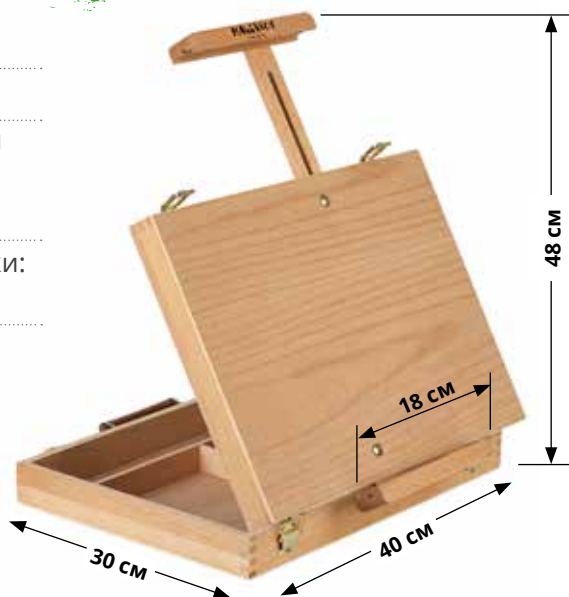

Настольный мольберт из бука с ящиком оригинальной конструкции. Помимо регулировки верхнего зажима для холста, также регулируется нижняя планка, ее можно опустить вниз, в результате чего очень удобно работать поставив мольберт на край стола. При этом можно работать даже на больших холстах, что невозможно на других моделях настольных мольбертов. В ящик мольберта можно положить принадлежности для живописи. Имеет ручку из кожзама для удобной переноски.



Вес: 3,36 кг

Материал: Бук

Условный  
формат А3  
42x38 см

Размер коробки:  
46x15x40,5 см

Арт.: 131037

Облегченный настольный мольберт из бука с ящиком. По конструкции и размерам повторяет популярную модель МЛ-НС. Удобен для работы за столом. Можно использовать с планшетами, а также с холстами на подрамнике и картоне.

## Настольный этюдный ящик МЛ-34

Настольный мольберт из промасленного бука. Полка для холста фиксируется "барашками", а верхний зажим для холста регулируется специальным винтом с задней стороны мольберта. В ящик можно положить любые принадлежности для живописи, при этом перегородки в ящике съемные. На торце есть ручка из кожзама для удобной переноски. На дне мольберта предусмотрены антискользящие упоры. Это компактный вариант, отлично подходящий для живописи на небольших холстах.

Вес: 2 кг

Материал: Бук

Максимальная  
высота холста 50 см

Размер коробки:  
42x28x11 см

Арт.: 131034



## Ящик с держателями для кистей МЛ-110

Вес: 1,5 кг

Материал: Бук

Размер ящика:  
40х31,5х8 см

Размер коробки:  
41х32х9 см

Арт.: 162110

Ящик для хранения и переноски художественных принадлежностей. Имеет отделения для красок и специальные держатели для кистей.







## ЭТЮДНИКИ

- это не только мольберты, но и удобные ящики для хранения всей палитры материалов художника. Этюдник необходим каждому художнику, будь то профессионал или ученик. Кроме того, что он незаменим для работы на природе, этюдник может стать прекрасным домашним мольбертом, как настольным, так и напольным. Этюдники "Малевичъ" отличаются прочностью, и в то же время легкостью и эргономичностью.

# Этюдник Винтаж МЛ-16

Вес: 7 кг

Материал: Вяз

Максимальная  
высота холста 85 см

В сложенном виде:  
56x37x16 см

Размер коробки:  
61x44x19 см

Арт.: 153057

 Отсканируйте QR-код  
чтобы посмотреть видео



Эта модель выделяется своим винтажным дизайном и ярко выраженным "древесным" рисунком на поверхности этюдника. Благодаря эффекту старения, дерево приобретает благородный оливковый оттенок. Этюдник складывается в компактный ящик с ручкой для удобной переноски и ремешком для ношения на плече. В сложенном виде его можно использовать как настольный мольберт. Ножки этюдника телескопические, что позволяет регулировать его по высоте. Холст можно наклонить как на себя, так и от себя (аналог наклонной штанги), в зависимости от потребностей художника. Этюдник "Винтаж" станет прекрасным подарком для любого художника.



Вместительный этюдный ящик с улучшенной конструкцией, оснащен 4 ножками для максимальной устойчивости. Может использоваться как для работы в помещении, так и на пленэре. Ножки и полка для холста регулируются по высоте, что позволяет подстроить этюдник под свой рост, а также работать как сидя, так и стоя. В сложенном виде его можно использовать как настольный мольберт. В комплект входит палитра и ремешок для ношения на плече. Выполнен из бука.

## Этюдник МЛ-24

Вес: 6 кг

Материал: Бук

Максимальная  
высота холста 85 см

В сложенном виде:  
40x25x7,5 см

Размер коробки:  
44x61x19 см

Арт.: 151024





# Этюдник МЛ-12

Вес: 7 кг

Материал: Бук

Максимальная  
высота холста 85 см

В сложенном виде:  
56x37x16 см

Размер коробки:  
61x44x19 см

Арт.: 151012

 Отсканируйте QR-код  
чтобы посмотреть видео



Этюдный ящик выполнен из промасленного бука во французском стиле с ручкой для удобной переноски и ремешком для ношения на плече. В ящике этюдника есть металлическая вставка, которая предохраняет дерево от возможного воздействия растворителей и краски. Во время работы ящик можно выдвинуть и разместить на нем палитру, которая входит в комплект. Деревянные телескопические ножки позволяют работать как стоя, так и сидя. Холст можно наклонить как на себя, так и от себя (аналог наклонной штанги), в зависимости от потребностей художника.





Это уменьшенная облегченная модель этюдника МЛ-12 для тех, кому важна легкость и компактность изделия. В компактном выдвижном ящике можно хранить кисти, краски и другие принадлежности художника. В комплект входит складная палитра. В сложенном виде его можно использовать как настольный мольберт.

## Этюдник МЛ-15

Вес: 5,6 кг

Материал: Бук

Максимальная  
высота холста 85 см

В сложенном виде:  
40x25x7,5 см

Размер коробки:  
61x30x19 см

Арт.: 151015



Отсканируйте QR-код  
чтобы посмотреть видео



## Этюдники МЛ-80 МЛ-81 и МЛ-82

Вес: 4 кг

Материал:  
Дерево, алюминий

Максимальная  
высота холста 85 см

В сложенном виде:  
43,5x55x12 см

Размер коробки:  
56x44,5x12,5 см

Арт.: 152080 Индиго

Арт.: 152081 Шоколад

Арт.: 152082 Черный



140-180 см

55 см

43,5 см

72 см



Отсканируйте QR-код  
чтобы посмотреть видео



Товары для художников

Этюдник складывается в компактный легкий ящик с ручкой для переноски и ремешком для ношения на плече. Его удобно брать с собой в институт или художественную школу, использовать как в помещении, так и на улице, благодаря чему эта модель пользуется особой популярностью и любовью у студентов и учеников по всей России. Съемные телескопические ножки сделаны из прочной стали и заострены на концах, что делает этюдник более устойчивым при работе на неровной земле. В комплекте есть чехол для ножек, который позволяет при необходимости носить ножки отдельно, что облегчает этюдник.

## Этюдник МЛ-133

Вес: 3 кг

Материал: Бук

Максимальная  
высота холста 65 см

В сложенном виде:  
40x25x7,5 см

Размер коробки:  
52x32x12 см

Арт.: 159133



Отсканируйте QR-код  
чтобы посмотреть видео



## Сумки для этюдников МЛ-12, МЛ-15, МЛ-133

Материал: Полиэстер

Маленькие этюдники носить с собой достаточно просто, а вот большой, полноценный этюдник с ящиком и аксессуарами, такой, как "Малевич" МЛ-12, который весит 7 кг - непросто. Но возможно. Для этого есть специальная большая сумка, которую можно повесить на плечо и донести до пленэра. Особенности: 1 внутренний и 1 внешний карманы на молнии, съемный регулируемый ремень.



Сумки для МЛ-12

Размер: 46x58x18 см

Арт.:

195080 (бежевый)

195081 (черный)



Отсканируйте QR-код  
чтобы посмотреть видео



Сумки для МЛ-15

Размер: 34x56x17 см

Арт.:

195082 (бежевый)

195083 (черный)



Отсканируйте QR-код  
чтобы посмотреть видео



Сумки для МЛ-133

Размер: 35x46x9 см

Арт.:

195084 (бежевый)

195085 (черный)



Отсканируйте QR-код  
чтобы посмотреть видео







- Холст на подрамнике
- Холст 3D
- Холст на картоне и MDF
- Акварельный холст
- Грунтованный картон
- Грунтованный MDF
- Холст в рулоне
- Фигурный холст
- Холст на магните
- Деревянные панели



ХОЛСТЫ

### Качество превыше всего

Художники знают, что качество будущей картины зависит не только от того, чем пишется произведение, но и на чём. Поэтому в живописи всегда был важен вопрос выбора холста. Особое внимание "Малевиച്ച്" уделяет равномерной и крепкой натяжке полотна на основу и тщательному нанесению грунта. Холсты имеют частое перпендикулярное переплетение, что обеспечивает упругость и долговечность полотна, а также улучшает сцепляемость поверхности с грунтом.

### Малевиച്ച് предлагает различные решения:

- холсты в рулонах льняные и хлопковые для самостоятельной натяжки;
- холсты на подрамнике разной плотности для классической и декоративной живописи;
- холсты на картоне для этюдов и студенческих работ;
- фигурные холсты на подрамнике (круглые и овальные);
- холст на MDF и картоне;
- грунтованный картон и MDF;
- холсты на магните;
- деревянные панели.

В таком ассортименте и начинающий, и профессиональный художник сможет найти для себя подходящее решение.

# Холст на подрамнике

## Хлопок 280 г/м<sup>2</sup>

Арт.	Размер (см)
231515	15x15
231520	15x20
231824	18x24
232020	20x20
232025	20x25
232030	20x30
232525	25x25
232530	25x30
232535	25x35
232550	25x50
233030	30x30
233040	30x40
233060	30x60
233070	30x70
233545	35x45
234040	40x40
234050	40x50
234060	40x60
234070	40x70
234080	40x80
235050	50x50
235060	50x60
235070	50x70
235080	50x80
236060	60x60
236070	60x70
236080	60x80

### ■ Набор холстов 280 г/м<sup>2</sup>:

Арт.	Размер (см)
232033	20x30, 30x40, 40x50

Материал: 100% хлопок

Плотность: 280 г/м<sup>2</sup>

Фактура: мелкое зерно

### ■ Облегченный подрамник

### ■ Идеальное соотношение цены/качества

Грунтованный хлопковый холст плотностью 280 г/м<sup>2</sup> на подрамнике для живописи масляными и акриловыми красками. Легкий и прочный подрамник из дерева, идеальная натяжка и ровный многослойный грунт в совокупности с невысокой стоимостью делает холст 280 г/м<sup>2</sup> от "Малевич" прекрасным предложением как для начинающих художников, так и для профессионалов своего дела.



Арт.	Размер (см)
211515	15x15
211520	15x20
211824	18x24
212020	20x20
212025	20x25
212030	20x30
212525	25x25
212530	25x30
212535	25x35
213030	30x30
213040	30x40
213070	30x70
213060	30x60
213545	35x45
213550	35x50
214040	40x40
214050	40x50
214060	40x60
214070	40x70
214080	40x80
214560	45x60
215050	50x50
215060	50x60
215070	50x70
215080	50x80
215000	50x100
216060	60x60
216070	60x70
216080	60x80
216090	60x90
216000	60x100
217070	70x70
217080	70x80
217090	70x90
217000	70x100
218080	80x80
218000	80x100
218020	80x120
219090	90x90
210000	100x100
211012	100x120
211014	100x140

## Хлопок 380 г/м<sup>2</sup>

Материал: 100% хлопок

Плотность: 380 г/м<sup>2</sup>

Фактура: среднее зерно

- Холст повышенной прочности
- Усиленный подрамник
- Широкая линейка размеров



Широкая размерная линейка хлопковых холстов плотностью 380 г/м<sup>2</sup> для искушенных художников. Это холст более плотного плетения, покрытый тремя слоями акрилового грунта. Натяжка произведена на усиленный подрамник из российской сосны - наиболее надежного дерева, устойчивого к перепадам температур и влажности.

### ■ Набор холстов 380 г/м<sup>2</sup>:

Арт.	Размер (см)
212033	20x30, 30x40, 40x50

## Холст на подрамнике

Материал: 45% хлопок, 55% лён

Плотность: 360 г/м<sup>2</sup>

Фактура: среднее зерно

- Плотность и долговечность льна по цене хлопка!

Идеальное сочетание по составу обеспечивает прочность и надежность холста. Он имеет сильную натяжку и очень ровную поверхность, так как покрыт тремя слоями акрилового грунта, поэтому подойдет даже для самых взыскательных профессионалов.



### Смесь хлопок/лен

Арт.	Размер (см)
273040	30x40
274050	40x50
274060	40x60
275060	50x60
275070	50x70
276080	60x80

Материал: 100% хлопок

Плотность: 380 г/м<sup>2</sup>

Фактура: мелкое зерно

- Широкий подрамник 3,6 см!
- Можно рисовать на торцах

Ультрасовременный холст с подрамником шириной 3,6 см, позволяющий рисовать на торцах. Для создания объемных картин и модульных панно. Холст на подрамнике 3D можно повесить на стену без рамы!



### Холст 3D

Арт.	Размер (см)
342020	20x20
342030	20x30
342040	20x40
342530	25x30
343030	30x30
343040	30x40
344040	40x40
344050	40x50
345050	50x50
346060	60x60

## Холст на картоне и акварельные

Арт.	Размер (см)
221015	10x15
221515	15x15
221520	15x20
221824	18x24
222020	20x20
222025	20x25
222525	25x25
222030	20x30
222530	25x30
222535	25x35
223030	30x30
223040	30x40
223050	30x50
223545	35x45
223550	35x50
224040	40x40
224050	40x50
224060	40x60
225050	50x50
225060	50x60
225070	50x70

Материал: 100% хлопок

Плотность: 280 г/м<sup>2</sup>

Фактура: мелкое зерно

- Хит продаж!
- Легкий и удобный
- Три слоя акрилового грунта

## Холст (280 г/м<sup>2</sup>) на картоне

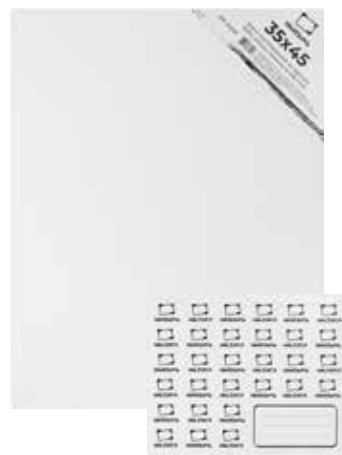

Хлопковый холст на картоне 280 г/м<sup>2</sup> прекрасно подойдет для эскизов и зарисовок, его удобно брать с собой на пленэр. Плотный картон хорошо держит форму даже на больших форматах, а трехслойный акриловый грунт гарантирует идеально ровную поверхность холста для живописи в любых техниках.

## Акварельный холст (280 г/м<sup>2</sup>) на картоне

Арт.	Размер (см)
251015	10x15
251520	15x20
252030	20x30
252535	25x35
253040	30x40
254050	40x50

Материал: 100% хлопок

Плотность: 280 г/м<sup>2</sup>

Фактура: мелкое зерно

- Можно смывать акварель без повреждения поверхности холста!
- Замедленное впитывание краски
- Не теряет форму от воды

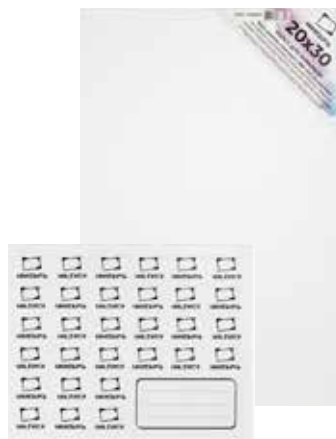

Уникальное влаговпитывающее покрытие холста подойдет для работы в технике по сырому, позволяя создавать полноценные акварельные эффекты и градиенты. Холст не коробится от влаги, как акварельная бумага, выдерживает любое количество краски и воды и допускает полное исправление работы на любой стадии и даже ее удаление!

Удобно брать на пленэр и работать, в том числе, на вертикальной поверхности.



Отсканируйте QR-код  
чтобы посмотреть видео





## Грунтованный односторонний MDF

Очень прочная плита MDF обладает однородным составом и идеально гладкой поверхностью. Она изготовлена из прессованных волокон древесины с использованием высоких технологий и новейшего оборудования. Грунтованный MDF составляет отличную конкуренцию грунтованному картону, а также заменяет планшет. Не деформируется под воздействием влаги.

- Сверхпрочный материал
- Улучшенное сцепление красок с поверхностью
- Альтернатива деревянному планшету



Арт.	Размер (см)
331520	15x20
332030	20x30
332530	25x30
333040	30x40
334050	40x50

Сделано  
в России



## Картон грунтованный односторонний

Картон "Малевиച്ച്" прекрасно держит форму, покрыт тремя слоями акрилового грунта и дополнительной пропиткой, а также имеет индивидуальную упаковку. Картон "Малевиച്ച്" очень легкий, компактный и доступный по цене, поэтому особенно хорошо подойдет для начинающих художников или тех, кто часто выезжает на пленэр.



Картон односторонний Арт.	Размер (см)
311015	10x15
311824	18x24
312025	20x25
312030	20x30
312530	25x30
312535	25x35
313030	30x30
313040	30x40
314050	40x50

Сделано  
в России



## Холст в рулоне и деревянные панели

### Холст 100% хлопок, 380 г/м<sup>2</sup>, среднее зерно

Грунтованный хлопковый среднезернистый холст плотностью 380 г/м<sup>2</sup> для живописи масляными и акриловыми красками. Это профессиональный холст из более плотного хлопкового полотна. Самое оптимальное соотношение цена-качество.



Материал: 100% хлопок  
Плотность: 380 г/м<sup>2</sup>  
Фактура: среднее зерно  
Рулон: 1,6х3 м  
Арт.: 240008

### Холст 100% хлопок, 180 г/м<sup>2</sup>, среднее зерно

**Негрунтованный** хлопковый среднезернистый холст плотностью 180 г/м<sup>2</sup> для живописи масляными и акриловыми красками. Это профессиональный холст из более плотного хлопкового полотна. Самое оптимальное соотношение цена-качество.



Материал: 100% хлопок  
Плотность: 180 г/м<sup>2</sup>  
Фактура: среднее зерно  
Рулон: 1,6х3 м  
Арт.: 240010

### Деревянные панели

Популярный материал для творчества и хобби. Подходят для росписи акрилом, энкаустики и др. Используются для создания фото-фонов и мудбордов. Сделаны из натуральной сосны с натуральным рисунком. Панели больших размеров с оборотной стороны укреплены поперечной планкой, предупреждающей деформацию.

Материал:  
Сосна

Арт.:  
195104 - 30x40 см  
195105 - 40x50 см  
195106 - 50x70 см



## Фигурный холст на подрамнике и картоне

Фигурные холсты активно набирают популярность среди художников. Необычная форма позволяет сделать произведение более запоминающимся, реализовать необычные творческие решения. Такой холст, также как и холст привычной формы, подходит для работы масляными красками и акрилом.

### Круглый и овальный холст на подрамнике

Материал: 100% хлопок

Плотность: 380 г/м<sup>2</sup>

Фактура: среднее зерно

- Хит продаж!
- Популярная форма
- Три слоя акрилового грунта



Арт.	Диаметр (см)
<b>Круглый</b>	
200020	20
200025	25
200030	30
200035	35
200040	40
200050	50
200060	60
<b>Овальный</b>	
202030	20x30
203040	30x40
204050	40x50

### Круглый и овальный холст на картоне и холст в форме сердца



Материал: 100% хлопок

Плотность: 280 г/м<sup>2</sup>

Фактура: мелкое зерно

- Хит продаж!
- Популярная форма
- Три слоя акрилового грунта

Арт.	Диаметр (см)
<b>Круглый</b>	
220018	18
220024	24
220030	30
220040	40
<b>Овальный</b>	
220230	20x30
220235	25x35
220240	30x40
<b>Сердце</b>	
220120	20x17,5
220130	30x26,25
220140	40x35

## Значки-холсты

Материал: 100% хлопок

Плотность: 250 г/м<sup>2</sup>

Фактура: мелкое зерно

Размер: 5,8x5,8 см

Арт.: 830311



Собственная разработка "Малевичъ" - круглые значки-холсты: классические холсты в виде значка с застёжкой на обороте. Подходят для рисования маслом, акрилом и акриловыми маркерами. Комплект из 3-х штук.





## Холсты на магните

Совершенно новый, необычный формат холстов - на магнитной подложке уже стал очень популярным среди художников. Так просто - написать маленькую картину и сразу подарить ее или повесить на холодильник. 4 варианта форм - круг, квадрат и сердце и ёлка. По 4 холста в 1 наборе.



Материал: 100% хлопок

Количество: 4 штуки

Плотность: 280 г/м<sup>2</sup>

Фактура: среднее зерно

Размер: 7,5x7,5 см

Арт.: 195232 - круглый

Арт.: 195230 - квадратный

Арт.: 195231 - сердце

Арт.: 195233 - елка

Материал: 100% хлопок

Количество: 3 штуки

Плотность: 300 г/м<sup>2</sup>

Фактура: мелкое зерно

Размер: 90x72 см

Арт.: 195072

Новые наборы магнитов теперь и для акварели. Рабочий слой магнитов из 100% хлопка - бумага для акварели плотностью 300г/м<sup>2</sup> с фактурой экстра-мелкое зерно. Рабочий слой магнитов из целлюлозы без кислот сделан из бумаги для акварели Waterfall плотностью 300 г/м<sup>2</sup> с фактурой Fin. Можно использовать в технике по-сухому и по-сырому, рисовать акварелью и гуашью! Магнит позволяет использовать готовую работу как сувенир, подарок или удобный вспомогательный материал для размещения на магнитной доске.



Материал: 100% целлюлоза

Фактура: среднее зерно

Размер: 90x72 см

Арт.: 195066

Арт.: 195072

Акварель  
Сухие техники  
Маркеры  
Графика  
Каллиграфия  
Блокноты



## БУМАГА И СКЕТЧБУКИ



В ассортименте "Малевич" бумага для рисования занимает особое место. Все изделия производятся в России и покрывают потребности как начинающих, так и профессиональных художников.

### Бумага в листах

- Бумага для акварели 100% хлопок (средний сегмент);
- Бумага для акварели Waterfall (бюджетный сегмент);
- Бумага для акварели WhiteSwan (средний сегмент);
- Бумага для графики Graf'Art (бюджетный сегмент).

### Альбомы, склейки, скетчбуки

- Папки для акварели;
- Склейки и альбомы для акварели;
- Скетчбуки для акварели;
- Скетчбуки для графики;
- Склейки для каллиграфии;
- Скетчбуки для маркеров;
- Скетчбуки и склейки для акрила и масла;
- Блокноты.

Мы считаем важным продвигать и поддерживать творчество талантливых российских художников и для создания дизайна обложек используем их работы.

## Скетчбуки ЕСО

В особой серии скетчбуков **Graf'Art ЕСО** бренд "Малеви́ч" развивает философию разумного потребления для сохранения окружающей среды. Бумага с оригинальной фактурой и мягким бежево-серым оттенком отлита вручную из переработанных хлопковых и льняных волокон на инновационной фабрике в окружении памятников древнейшей истории на южных берегах. На производстве применяется процесс, в котором максимально экономится энергия, вода используется циклично, а отходы материалов сельскохозяйственной и текстильной промышленности обретают вторую жизнь, теперь уже в мире творчества и искусства.

Обложка скетчбука содержит волокна лемонграсса или кофе, амбалажная лента сделана из вторично-переработанной бумаги.

Скетчбук Graf'Art Eco подходит для сухих техник, рисования карандашами и линерами, а также для записей, скетчей, ведения дневника и скрапбукинга.

Формат: 15x20 см

Состав: переработанные  
волокна хлопка и льна

Плотность: 150 г/м<sup>2</sup>

Количество листов: 50

Цвета обложек

401239 - Лемонграсс

401240 - Белый кофе

401241 - Серый кофе





## 100% хлопок “Малевич”

Профессиональная бумага для акварели из 100% хлопка плотностью 300 г/м<sup>2</sup>, мелкое зерно. Бумага хорошо смачивается и держит воду, при этом почти не деформируется, высыхает не быстро, позволяет работать по-мокрому. На бумаге хорошо получается градиент и растяжка цвета. Во влажном состоянии хорошо вытирается и позволяет внести коррективы. Цвет впитывает не сильно, с учетом, что это хлопок. Без кислот.

Состав:

100% хлопок

Плотность: 300 г/м<sup>2</sup>

Фактура:

экстра-мелкое зерно

Формат: 56x76 см

20 листов в пачке

Арт.: 402210

Формат: А3

50 листов в пачке

Арт.: 402211

Формат: А4

50 листов в пачке

Арт.: 402212



Отсканируйте QR-код  
чтобы посмотреть видео



# WATERFALL PAPER

Профессиональная бумага для акварели с мелким зерном из 100% альфа целлюлозы. Из бумаги удален лигнин (woodpulp paper), поэтому бумага не стареет, не желтеет и сохраняет рисунок на долгие годы. Обеспечивает равномерную акварельную заливку, впитывает воду, слабо деформируется, стойкая к вымыванию. Не съедает цвет, оставляя яркие цвета неизменными. Без кислот.



Состав:

100% целлюлоза

Плотность: 200 г/м<sup>2</sup>

Фактура:

мелкое зерно

Формат: 60x80 см

Арт.: 402100

Формат: 42x59,4 см

Арт.: 402102

Формат: 29,7x42 см

Арт.: 402103

100 листов в пачке

Формат: 21x29,7 см

Арт.: 402104

200 листов в пачке



Состав:

100% целлюлоза

Плотность: 300 г/м<sup>2</sup>

Фактура: мелкое зерно

Формат: 60x80 см

Арт.: 402200

Формат: 42x59,4 см

Арт.: 402201

Формат: 29,7x42 см

Арт.: 402202

Формат: 21x29,7 см

Арт.: 402205

100 листов в пачке



Отсканируйте QR-код  
чтобы посмотреть видео



Характеристики бумаги на основе тестирования  
20 независимых художников:

- выдерживает от 5 до 7 акварельных слоев;
- гарантия насыщенного цвета;
- край заливки максимально контролируемый;
- позволяет делать красивые мягкие переходы;
- хорошо получается градиент "цвет в цвет";
- подходит для акварельных карандашей.



# GRAF'ART PAPER

Бумага для пастели Малевич разработана с учетом особенностей работы с сухими материалами, но позволяет работать и с красками, - например с гуашью. Фактура бумаги отлично держит несколько слоев материала, можно использовать технику растушевки. А ластиком можно стирать практически без следов. Цветной фон позволяет сэкономить пастель, задать общее настроение и цветовой фон будущей картины.



Состав:  
100% целлюлоза  
Плотность: 270 г/м<sup>2</sup>  
Фактура: мелкое зерно  
50 листов в пачке



Формат: А3  
Арт.:  
402707, зелёный эвкалипт  
402708, синяя  
402709, охра красная  
402710, чёрная  
402711, серая  
402712, фиолетовая  
402713, коричневая

Формат: А4  
Арт.:  
402700, зелёный эвкалипт  
402701, синяя  
402702, охра красная  
402703, чёрная  
402704, серая  
402705, фиолетовая  
402706, коричневая



# GRAF'ART PAPER

Бумага натурального белого цвета (слоновая кость) с мелкой зернистой фактурой подойдет для рисования любыми сухими материалами: карандаши, пастель, уголь, соус.

Новинка

Формат: 60x80 см  
Арт.: 402318

Белоснежная бумага Graf'Art для набросков плотностью 110 г/м<sup>2</sup>



Состав: 100% целлюлоза

Плотность: 150 г/м<sup>2</sup>

Фактура: экстра-мелкое зерно

Формат: 60x90 см

Арт.: 402300

Формат: А2

Арт.: 402309

Формат: А3

Арт.: 402306

Формат: А4

Арт.: 402307

100 листов в пачке



Отсканируйте QR-код  
чтобы посмотреть видео



Состав:  
100% целлюлоза

Плотность: 150 г/м<sup>2</sup>

Фактура: экстра-мелкое зерно

Арт.:

402310, формат 60x80 см

402311, формат А2

402312, формат А3

402317, формат А4

100 листов в пачке

Бумага черного цвета с мелкой зернистой фактурой подойдет для рисования любыми сухими материалами: карандаши, пастель, уголь, соус, акварель (легкие скетчи).

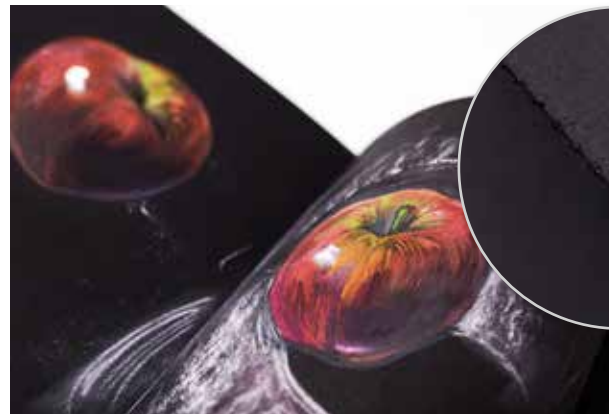

## Бумага для смешанных техник и графики

Новая универсальная плотная бумага **Mix Media** для масла, акрила, гуаши и смешанных техник.

Состав:

100% целлюлоза

Плотность: 360 г/м<sup>2</sup>

Фактура: экстра-мелкое зерно

Арт.: 402601

формат 60x80 см

50 листов в пачке



**Bristol** это белоснежная, гладкая бумага плотностью 280 г/м<sup>2</sup>, которая отлично подходит для многослойного маркерного рисунка, идеальна для линеров, капиллярных ручек, карандашей и туши. Хорошо подходит для рисования пером. Новая бумага Bristol от "Малевичъ" теперь обладает большей плотностью - 280 г/м<sup>2</sup> для более удобной работы со спиртовыми маркерами.

Состав:

100% целлюлоза

Плотность: 180 г/м<sup>2</sup>

Фактура:  
мелкое зерно

Формат: A2

Арт.: 402660

50 листов в пачке



## Папки для акварели Waterfall

Папки для акварели форматов А3 и А4 "Малевиچ" Waterfall плотностью 200 г/м<sup>2</sup> и 300 г/м<sup>2</sup> - популярнейший продукт на рынке. Особенно он актуален для начинающих художников и для детей. 20 (или 10) листов качественной художественной бумаги Waterfall сделают процесс рисования легким и приятным!

Состав:

100% целлюлоза

Плотность: 300 г/м<sup>2</sup>

Фактура:

мелкое зерно

Формат: А3, 16 листов

Арт.: 402204

Формат: А4, 16 листов

Арт.: 402203



Состав:

100% целлюлоза

Плотность: 200 г/м<sup>2</sup>

Фактура:

мелкое зерно

Формат: А3, 20 листов

Арт.: 402113

Формат: А4, 20 листов

Арт.: 402114

Формат: А3 10 листов

Арт.: 402105

Формат: А4 10 листов

Арт.: 402106





## Папки для акварели 100% хлопок

Состав:

100% хлопок

Плотность: 300 г/м<sup>2</sup>

Фактура:

экстра-мелкое зерно

Формат: А3, 15 листов

Арт.: 402207

Формат: А4, 15 листов

Арт.: 402206

**Папки для акварели форматов А3 и А4 100% хлопок**  
плотностью 300 г/м<sup>2</sup> - самый востребованный материал для акварели среди начинающих и профессионалов. В каждой папке 15 листов плотной двусторонней бумаги с мелкозернистой фактурой, которая выдерживает много слоев краски и рисование по мокрому.





## Папки для пастели

### Папки для пастели Graf'Art форматов А3 и А4

В составе 7 цветных листов, мелко-зернистая фактура бумаги позволяет наносить несколько слоев пастели. На бумаге прекрасно работает растушевка, можно использовать ластик. Стирает пастель практически в ноль и можно продолжать рисовать на том же месте. Подходит для масляной пастели, сухой пастели, цветных карандашей и гуаши.

Состав:

100% целлюлоза

Плотность: 270 г/м<sup>2</sup>

Фактура: мелкое зерно



Формат: А4

Арт.:

402719, зелёный эвкалипт

402716, синяя

402717, охра красная

402714, чёрная

402718, серая

402715, фиолетовая

402720, коричневая

402721, ассорти цветов

7 листов в пачке



Формат: А3

Арт.:

402727, зелёный эвкалипт

402724, синяя

402725, охра красная

402722, чёрная

402726, серая

402723, фиолетовая

402728, коричневая

402729, ассорти цветов

7 листов в пачке

## Папки для графики

Папки для графики форматов А3 и А4 "Малевич" **Graf'Art** плотностью 150 г/м<sup>2</sup>. 25 листов двусторонней бумаги с экстра-мелкой фактурой подходят для рисования сухими материалами (карандаши, уголь, сепия, сангина, пастель), тушью, а также для легких скетчей акварелью и гуашью.

Состав:

100% целлюлоза

Плотность: 150 г/м<sup>2</sup>

Фактура:

мелкое зерно

Формат: А3, 25 листов

Арт.: 402303

Формат: А4, 25 листов

Арт.: 402302



Состав: 100% целлюлоза

Цвет бумаги: черный

Плотность: 150 г/м<sup>2</sup>

Фактура:

мелкое зерно

Формат: А3, 25 листов

Арт.: 402315

Формат: А4, 25 листов

Арт.: 402314

**Склейки и альбомы на спирали "Малевич" Waterfall** - качественный и универсальный продукт для работы с акварелью. Склейки по 4 сторонам разных форматов (от А5 до А2) удобно использовать - бумагу не требуется натягивать на планшет или крепить скотчем. Готовую работу легко отсоединить от блока - потянув за уголок. Плотная задняя подложка комфортна при работе на весу. Альбомы на спирали с бумагой плотностью 300 г/м<sup>2</sup> можно взять с собой для скетчинга.



Состав:

100% целлюлоза

Плотность: 200 г/м<sup>2</sup>

Фактура: мелкое зерно

Формат: А5. Арт.: 401423

Формат: А4. Арт.: 401424

Формат: А3. Арт.: 401425

Состав:

100% целлюлоза

Плотность: 300 г/м<sup>2</sup>

Фактура:  
мелкое зерно

Формат: 19x19 см  
Арт.: 401427

Формат: 26x19 см  
Арт.: 401428



## Скетчбуки Nature

Самая популярная серия "Малевич" для акварели - скетчбуки **Nature** из бумаги Waterfall на шивке. С обложками из матовой дизайнерской бумаги природных оттенков и иллюстрациями российских художников на амбалажной ленте. С удобной резинкой для фиксации листов после работы акварелью.

Состав:

100% целлюлоза

Плотность: 200 г/м<sup>2</sup>

Фактура:

мелкое зерно

Формат: 19x19 см

20 листов

Арт.: 401419

Бордовый

Арт.: 401421

Синий

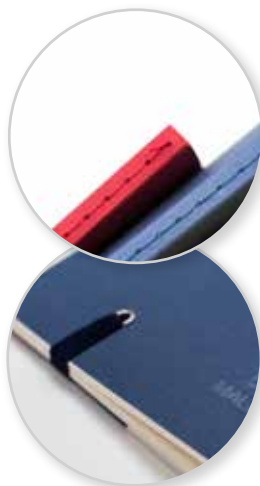

В скетчбуке **Nature** на пружине используется акварельная бумага Waterfall из 100% целлюлозы, с фактурой мелкое зерно и плотностью 300 г/м<sup>2</sup>. Во внутреннем блоке 30 листов размером 15x20 см, крепление на пружину. Это позволяет легко переворачивать страницы без дополнительной фиксации. Обложка выполнена из экологичной бумаги, сделанной на 30% из переработанного сырья и содержащей в составе натуральные красители. Резинка съемная, подобрана в тон к обложке.

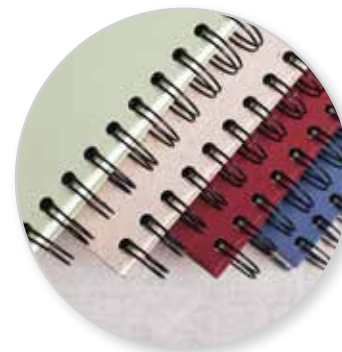

Арт.: 401434  
Лаванда

Арт.: 401436  
Какао

Арт.: 401433  
Вишня

Арт.: 401435  
Киви

Состав:

100% целлюлоза

Плотность: 300 г/м<sup>2</sup>

Фактура:

мелкое зерно

Формат: 15x20 см

30 листов



## Скетчбук 100% хлопок

**100% хлопок** плотностью 300 г/м<sup>2</sup> - самый востребованный материал для акварели среди начинающих и профессионалов. Скетчбук на спирали в удобных форматах состоят из 20 листов плотной двусторонней бумаги с мелкозернистой фактурой, которая выдерживает много слоев краски и рисование по-мокрому.

Состав:

100% хлопок

Плотность: 300 г/м<sup>2</sup>

Фактура:

мелкое зерно

Формат: 18x18 см

20 листов

Арт.: 401484

Формат: 18x29 см

20 листов

Арт.: 401485

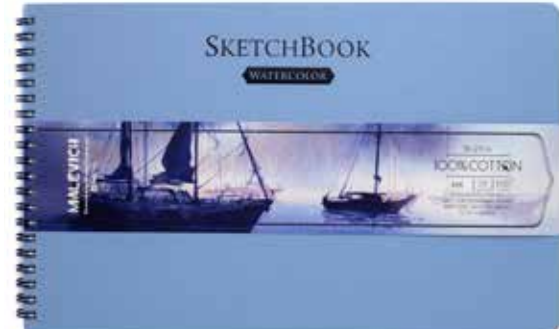



## Скетчбук 100% хлопок



**Скетчбуки из 100% хлопка** на спирали плотностью 300 г/м<sup>2</sup>.

20 листов двусторонней бумаги для акварели с мелкозернистой фактурой, которая выдерживает много слоев краски и рисование по-мокрому. Отличается плотной обложкой с застежкой-резинкой и крепкой пружиной.

Состав:

100% хлопок

Плотность: 300 г/м<sup>2</sup>

Фактура:

мелкое зерно

Формат: 15x20 см

20 листов



Арт.: 401507  
Лазурный

Арт.: 401508  
Лиловый

Арт.: 401509  
Оранжевый

Арт.: 401510  
Серый

Арт.: 401511  
Синий

Арт.: 401512  
Зелёный



Товары для художников

## Скетчбук 100% хлопок

Серия скетчбуков из **100% хлопка** в книжном переплете для акварели.  
В составе блоков этой серии 30 листов плотностью 200 г/м<sup>2</sup>. Двусторонняя бумага для акварели с мелкозернистой фактурой отличается книжным разворотом и надежной фиксацией застежкой-резинкой. Обложки скетчбуков представлены в 6 вариантах цветов.



Состав:  
100% хлопок  
Плотность: 200 г/м<sup>2</sup>  
Фактура:  
мелкое зерно  
Формат: 14,5x21 см  
30 листов



Арт.: 401519  
Бирюзовый  
Арт.: 401523  
Оранжевый  
Арт.: 401524  
Салатовый  
Арт.: 401521  
Красный  
Арт.: 401522  
Синий  
Арт.: 401520  
Фиолетовый

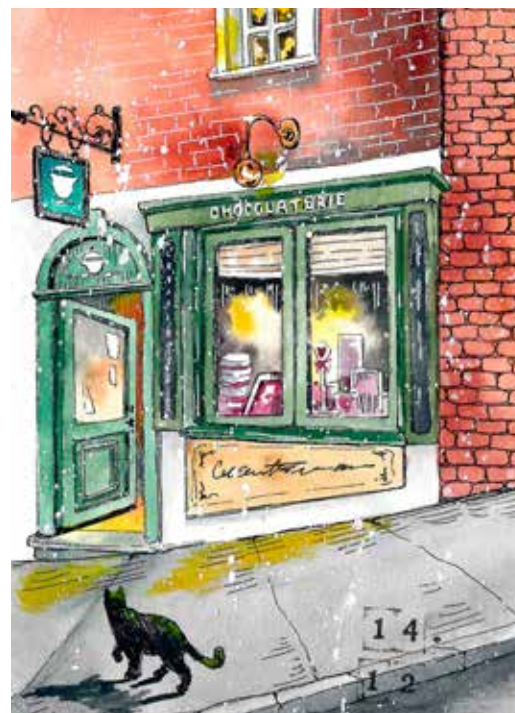

Состав:  
100% хлопок  
Плотность: 200 г/м<sup>2</sup>  
Фактура:  
мелкое зерно  
Формат: 14,5x14,5 см  
30 листов



Арт.: 401513  
Бирюзовый  
Арт.: 401518  
Салатовый  
Арт.: 401514  
Фиолетовый  
Арт.: 401517  
Оранжевый  
Арт.: 401515  
Красный  
Арт.: 401516  
Синий

## Скетчбук 100% хлопок

Скетчбук с акварельной бумагой из **100% хлопка** плотностью 200 г/м<sup>2</sup>. 18 листов двусторонней бумаги для акварели с мелкозернистой фактурой, которая выдерживает много слоев краски и рисование по мокрому. Скетчбуки оформлены в обложки, имитирующие кожу, с застежкой-резинкой.



Арт. 401525  
Бирюзовый



Арт. 401526  
Фиолетовый



Арт. 401527  
Красный



Арт. 401528  
Синий



Арт. 401529  
Оранжевый



Арт. 401530  
Салатовый

Плотность бумаги: 200 г/м<sup>2</sup>  
Фактура: Fin, 100% хлопок  
Формат: 14,5x19,5 см  
18 листов





## Скетчбуки Veroneze

Серия скетчбуков "Малевичъ" **Veroneze** на шивке, с плотной однотонной обложкой, имитирующей фактуру замши, на резинке для надежного закрывания. Возможность рисования на развороте! Для акварели, темперы, гуаши, акрила, угля, чернил и графита.



Арт. 401498  
Тёмно-синий



Арт. 401499  
Розовый



Арт. 401503  
Сиреневый

Плотность бумаги: 200 г/м<sup>2</sup>  
Фактура: Fin, 25% хлопка  
Формат: 15x20 см  
18 листов



Арт. 401504  
Оранжевый



Арт. 401505  
Салатовый



Арт. 401506  
Чёрный





# Скетчбуки Veroneze

Серия скетчбуков "Малевич" **Veroneze** для акварели. Внутренний блок из 50 листов двусторонней итальянской бумаги Veroneze Fin, 25% хлопка, 200 г/м<sup>2</sup> в книжном переплете позволяет выбирать формат рисунка от одной страницы до разворота. Обложки с фактурой замши 6 вариантов цветов. Застежка - резинка для плотного закрывания и сохранности работ.



Формат: 15x20 см

Состав: 25% хлопка

Плотность: 200 г/м<sup>2</sup>

Фактура: Fin

Количество листов: 50

Арт.:

401463 - Синий

401464 - Розовый

401465 - Сиреневый

401466 - Оранжевый

401467 - Салатовый

401468 - Черный



Отсканируйте QR-код  
чтобы посмотреть видео



Товары для художников

## Скетчбуки Veroneze

Серия скетчбуков "Малевич" **Veroneze Mini** маленького карманного размера 14,5x14,5 см. Удобный квадратный формат. Двусторонняя итальянская бумага с мелкозернистой фактурой - для работы на разворотах. Твердый книжный переплет и яркие цвета обложек.

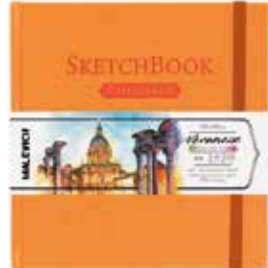

Формат: 14,5x14,5 см

Состав: 25% хлопок

Плотность: 200 г/м<sup>2</sup>

Фактура: Fin

Количество листов: 40

Арт.:

401469 - Синий

401470 - Розовый

401471 - Сиреневый

401472 - Оранжевый

401473 - Салатовый

401474 - Черный

Альбомы и блокнот "Малевич" **Veroneze** на спирали трех универсальных форматов. Двусторонняя итальянская бумага с мелкозернистой фактурой. Твердая задняя подложка для рисования на весу и яркие обложки с авторскими иллюстрациями.

Состав: 25% хлопок

Плотность: 200 г/м<sup>2</sup>

Фактура: Fin

Количество листов: 30

Арт.:

401475 - 18x18 см

401477 - 25x18 см

401462 - 10x15 см



## Скетчбуки Graf'Art

### Состав:

100% целлюлоза

Плотность: 150 г/м<sup>2</sup>

Формат: 14,5x19 см

Количество листов: 80

Light Wood - арт.: 401208

Dark Wood - арт.: 401209

Формат: 9,5x14,5 см

Количество листов: 48

Light Wood - арт.: 401230

Dark Wood - арт.: 401231

Скетчбуки **Graf'Art** - специальная серия для сухих техник. 4 модели в книжном переплете и 3 - на пружине, это отличный выбор для работы карандашами, пастелью, линерами, углем и легкого акварельного скетчинга. Похожие на том интересной книги в обложке, имитирующей светлое или темное дерево. Или объемные альбомы с бархатистыми и плотными обложками естественных оттенков. В каждом скетчбуке - бумага плотностью 150 г/м<sup>2</sup> Graf'Art цвета слоновой кости с экстра-мелкой фактурой.



## Скетчбуки GrafArt



Состав:

100% целлюлоза

Плотность: 150 г/м<sup>2</sup>

80 листов

19x19 см

Brown - арт.: 401210

21x29 см

Grey - арт.: 401211

40 листов

15x20 см

Latte - арт.: 401232



Блокнот 10x15 см  
40 листов  
арт. 400006

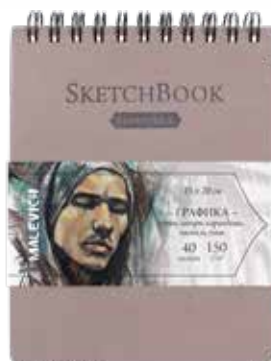



# Скетчбуки Flora

Скетчбуки **Graf'Art Flora** - серия для сухих техник. Удобный и компактный скетчбук формата 19x19 см в приятной на ощупь матовой обложке из дизайнерской бумаги для рисования везде и всегда! В каждом скетчбук - 20 листов бумаги 150 г/м<sup>2</sup> Graf'Art цвета слоновой кости и с легкой фактурой, на шивке. 4 варианта цвета и аппетитные иллюстрации на амбалажной ленте. Со съёмной резинкой для надежного закрывания.

Состав:

100% целлюлоза

Плотность: 150 г/м<sup>2</sup>

20 листов

Арт.: 401212

Черный

Арт.: 401213

Синий

Арт.: 401214

Красный

Арт.: 401215

Зеленый

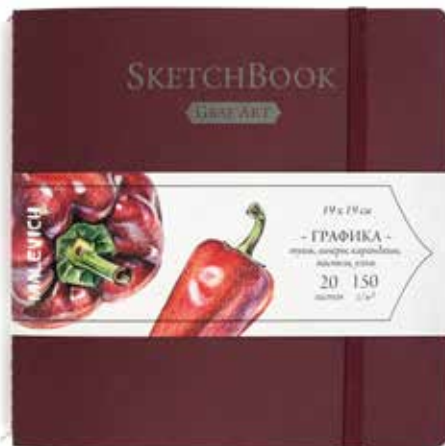
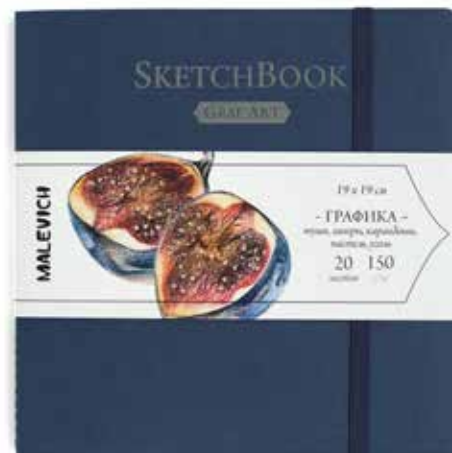

## Скетчбуки Total Black

Серия скетчбуков **Graf'Art Total Black** с черной бумагой для графики. Плотность бумаги 150 г/м<sup>2</sup>, фактура экстра-мелкое зерно. Для рисования сухими материалами (пастель, карандаши, гелевые ручки, акриловые маркеры, цветная тушь), а также для легкой акварельных скетчей. Разнообразие моделей: книжный переплет, шивка, крепление на пружине. Универсальные форматы и размеры.



Состав:

100% целлюлоза

Плотность: 150 г/м<sup>2</sup>

Арт.: 401216

Книжный переплет  
Формат 14,5x19 см  
80 листов

Арт.: 401217

На шивке  
Формат 19x19 см  
20 листов

Арт.: 401218

На пружине  
Формат 19x19 см  
60 листов

Арт.: 402316

Книжный переплет  
Формат 9,5x14,5 см  
48 листов

Арт.: 400007

Блокнот  
Формат 15x10 см  
40 листов

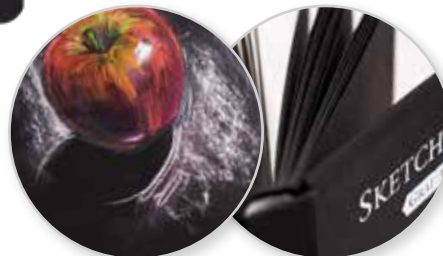

Отсканируйте QR-код  
чтобы посмотреть видео



## Скетчбуки для маркеров

Серия **Marker2Side** для рисования спиртовыми маркерами. Двусторонняя бумага плотностью 220 г/м<sup>2</sup> со специальным слоем не пропускает чернила на обратную сторону, что позволяет рисовать с обеих сторон. Книжный переплет с бархатистой обложкой, блок-сшивка с приятной тактильной обложкой, имитирующей замшу. Все скетчбуки Marker2Side закрываются на резинку и представлены в различных цветах.



Плотность: 220 г/м<sup>2</sup>

40 листов

Формат: 15x21см

Арт.:

401136 - Бордовый

401137 - Мокрый асфальт

401138 - Индиго

401135 - Бирюзовый

Формат: 15x15см

Арт.:

401144 - Бордовый

401145 - Мокрый асфальт

401146 - Индиго

401143 - Бирюзовый



Плотность: 220 г/м<sup>2</sup>

18 листов

Формат: 15x19см

Арт.:

401140 - Бордовый

401142 - Мокрый асфальт

401141 - Индиго

401139 - Бирюзовый

## Скетчбуки Fashion

Серия скетчбуков "Малевич" **Fashion** для легких маркерных скетчей (до 5 слоев пигмента) с оригинальной конструкцией обложки - склейка в твердой обложке из дизайнерской бумаги с перламутровым эффектом. На резинке для надежного закрывания. Специальная бумага с покрытием на обороте не позволяет чернилам протекать на следующий лист. 2 формата и 4 модных пастельных оттенка обложек.



Маркерная бумага,  
односторонняя,  
с покрытием  
Плотность: 75 г/м<sup>2</sup>  
80 листов



Формат: 15x15 см

Розовый - арт.: 401120

Мятный - арт.: 401121

Лазурный - арт.: 401122

Кремовый - арт.: 401123

Формат: 20x20 см

Розовый - арт.: 401124

Мятный - арт.: 401125

Лазурный - арт.: 401126

Кремовый - арт.: 401127





# Склейки Interior

Склейки для маркеров **Sketch Interior** - с яркими авторскими интерьерными иллюстрациями на обложке. Бумага плотностью 75 г/м<sup>2</sup> с полимерным покрытием на обороте, которое предохраняет следующий лист от протекания на него пигмента. Подходит для быстрых скетчей маркерами и линерами. За счет небольшой плотности, бумага не впитывает чернила и экономит расход маркеров. Листы скреплены на склейку с одной стороны и легко отрываются не повреждая общий блок.

Плотность: 75 г/м<sup>2</sup>

40 листов

Арт.: 401131

Формат: А5

Арт.: 401132

Формат: 20x20 см

Арт.: 401133

Формат: А4

Арт.: 401134

Формат: 30x40 см

A5



A4



30x40 см



20x20 см



# Скетчбуки Sketch, леттеринг и каллиграфия

Скетчбуки для маркеров "Малевич" **Sketch** на пружине, с запоминающимися иллюстрациями российских художников на обложках. Бумажный блок из 80 листов маркерной односторонней бумаги со специальным покрытием на обороте. Идеально для маркерных скетчей до 4-5 слоев пигмента. 3 удобных формата - от самого маленького 20x15 см для скетчей "на бегу" до формата А4 - для полноценных архитектурных и интерьерных иллюстраций.

30x21 см

20x15 см

19x24 см



Маркерная бумага,  
односторонняя,  
с покрытием

Плотность: 75 г/м<sup>2</sup>

80 листов

Формат: 20x15 см

Арт.: 401119

"Попугай"

Формат: 19x24 см

Арт.: 401128

"Портрет"

Формат: 30x21 см

Арт.: 401129

"Архитектура"

**"Леттеринг/Каллиграфия/Графика"** с невероятно прочной бумагой - серия для тех, кто привык выбирать особенные вещи. 20 сверх-плотных (300 г/м<sup>2</sup>) идеально белых листов на склейке с твердой картонной основой. Подходит для акриловых, спиртовых, масляных и водных маркеров, чернил, гелевых ручек и линеров. Смело экспериментируйте с любыми материалами, техниками и стилями - результат будет превосходным!

Арт.: 401304

Формат: 23x23 см, 20 листов



Отсканируйте QR-код  
чтобы посмотреть видео



Синтетика  
Щетина  
Натуральный ворс  
Кисти с резервуаром  
Наборы



КИСТИ



### Полный спектр кистей

"Малевич" производит полный спектр кистей для работы с любыми видами красок. Это делает доступной работу в любых академических, декоративных или прикладных живописных техниках. Ассортимент и качество полностью удовлетворяют требованиям профессиональных художников.

В сериях представлены кисти всех возможных форм и размеров. При этом размер, указанный на кисти, совпадает с ее диаметром. Кисти сохраняют форму при частом использовании. Ворс прочно закреплен, втулка не расшатывается со временем.

**Удобный стандарт обозначений на каждой кисти "Малевич" всегда напомнит о ее функционале.**

Кисти "Малевич" являются достойной конкуренцией европейским аналогам, при этом обладая отличным соотношением цена/качество. Широкий диапазон серий - от премиальных до бюджетных.

Каждая кисть "Малевич" поставляется в индивидуальной упаковке, что помогает сохранить все её свойства в процессе транспортировки и хранения.



Ворс: синтетика | Длина ручки: 18 см | Жесткость: НВ

Использование: акрил, гуашь, масло, темпера

Кисти серии Claude изготовлены из синтетического ворса золотистого цвета (Shining golden synthetic) имитирующей ворс колонка. Это ворс средней степени жесткости, который отлично подходит для густых красок таких как масло, акрил, гуашь, темпера. Кисти выполнены в благородной цветовой гамме. Матовая золотая втулка, коричневый лак и лаконичная маркировка делают эти кисти не только надежным художественным инструментом, но и красивым аксессуаром. Кисть держит свою форму даже при частом использовании, ворс прочно закреплен, а втулка не расшатывается со временем. Длина ворса (выставка) короткая. Номер кисти соответствует диаметру в мм. Серия имеет самое большое разнообразие размеров и форм среди ассортимента "Малевич".



## Кисти Claude круглые

Арт.	Номер	Диаметр (мм)
754099	№2/0	0,5
754000	№0	0,75
754001	№1	1
754015	№1,5	1,5
754002	№2	2
754025	№2,5	2,5
754003	№3	3
754004	№4	4
754005	№5	5
754006	№6	6
754007	№7	7
754008	№8	8

## Кисти Claude плоские

Арт.	Номер	Диаметр (мм)
754102	№2	2
754103	№3	3
754104	№4	4
754106	№6	6
754107	№7	7
754108	№8	8
754110	№10	10
754112	№12	12
754114	№14	14
754116	№16	16
754118	№18	18
754120	№20	20
754122	№22	22
754124	№24	24

## Кисти Claude скошенные

Арт.	Номер	Диаметр (мм)
754204	№4	4
754206	№6	6
754208	№8	8
754210	№10	10
754212	№12	12
754214	№14	14
754216	№16	16



### Кисти Claude плоскоовальные

Арт.	Номер	Диаметр (мм)
754304	№4	4
754306	№6	6
754308	№8	8
754310	№10	10
754312	№12	12
754314	№14	14
754316	№16	16

### Кисти Claude веерные

Арт.	Номер	Диаметр (мм)
754404	№4	4
754408	№8	8
754412	№12	12

### Кисти Claude лайнеры

Арт.	Номер	Диаметр (мм)
754500	№0	0,75
754501	№1	1
754502	№2	2

### Кисти Claude сабля

Арт.	Номер	Диаметр (мм)
754606	№6	6
754610	№10	10
754614	№14	14

### Кисти Claude флейц

Арт.	Номер	Диаметр (мм)
791030	№30	30
791040	№40	40
791050	№50	50
791075	№75	75



Ворс: синтетика | Длина ручки: 25 см | Жесткость: Н

Использование: акрил, гуашь, масло, темпера

Кисти серии Tician изготовлены из жесткой синтетики белого цвета имитирующей щетину. Этот ворс отлично подходит для густых красок, таких как масло, акрил, гуашь, темпера. Кисти выполнены в благородной цветовой гамме. Матовая втулка с теплым металлическим оттенком, черный лак и лаконичная маркировка делают эти кисти не только надежным художественным инструментом, но и красивым аксессуаром. Кисть держит свою форму даже при частом использовании, ворс прочно закреплен, а втулка не расшатывается со временем. Ручка кисти длинная - 25 см. Длина ворса (выставка) короткая. Номер кисти соответствует диаметру в мм.



### Кисти Tician круглые

Арт.	Номер	Диаметр (мм)
755099	№2/0	0,5
755000	№0	0,75
755001	№1	1
755015	№1,5	1,5
755002	№2	2
755025	№2,5	2,5
755003	№3	3
755004	№4	4
755005	№5	5
755006	№6	6
755007	№7	7
755008	№8	8

### Кисти Tician плоские

Арт.	Номер	Диаметр (мм)
755102	№2	2
755103	№3	3
755104	№4	4
755106	№6	6
755107	№7	7
755108	№8	8
755110	№10	10
755112	№12	12
755114	№14	14
755116	№16	16
755118	№18	18
755120	№20	20
755122	№22	22
755124	№24	24

### Кисти Tician скошенные

Арт.	Номер	Диаметр (мм)
755204	№4	4
755206	№6	6
755208	№8	8
755210	№10	10
755212	№12	12
755214	№14	14
755216	№16	16
755218	№18	18
755220	№20	20

### Кисти Tician плоскоовальные

Арт.	Size	Diameter (мм)
755304	№4	4
755306	№6	6
755308	№8	8
755310	№10	10
755312	№12	12
755314	№14	14
755316	№16	16
755318	№18	18
755320	№20	20

Все размеры указаны в миллиметрах

Ворс: синтетика | Длина ручки: 18 см | Жесткость: В

Использование: акварель, акрил, гуашь, масло, темпера

Синтетические нейлоновые кисти Малевич "Фрида" с гибким эластичным ворсом и острым кончиком, который долго не стирается. Подходят для академической техники живописи и лессировок. Особенно хороши для акварели и гуаши. Латунная обойма с антикоррозийным покрытием и двойным обжимом. Березовая ручка покрыта глянцевым темно-красным лаком. Длина ворса (выставка) короткая. Номер кисти соответствует диаметру в мм.



### Кисти Frida круглые

Арт.	Номер	Диаметр (мм)
756099	№00	0,5
756000	№0	0,75
756001	№1	1
756015	№1,5	1,5
756002	№2	2
756025	№2,5	2,5
756003	№3	3
756004	№4	4
756005	№5	5
756006	№6	6
756008	№8	8
756010	№10	10

### Кисти Frida плоские

Арт.	Номер	Диаметр (мм)
756102	№2	2
756103	№3	3
756104	№4	4
756106	№6	6
756107	№7	7
756108	№8	8
756110	№10	10
756112	№12	12
756114	№14	14
756116	№16	16
756118	№18	18
756120	№20	20



# КИСТИ ИЗ СИНТЕТИКИ

Серия Andy

Ворс: синтетика | Длина ручки: 14 см | Жесткость: В

Использование: акварель, акрил, гуашь, масло, темпера

Кисти из синтетики серии Andy - это мягкая универсальная синтетика, которая подходит практически для любых видов красок. Ими удобно работать с гуашью, акварелью, акрилом, темперой. Маслом можно работать в лессировочной технике с разбавителем. Синтетика рыжего цвета с темным кончиком, ручка покрыта синим лаком, ворс закреплен алюминиевой втулкой с двойной обжимкой. Привлекательный внешний вид и понятная маркировка для удобства покупателя. Длина ворса (выставка) короткая. Номер кисти соответствует диаметру в мм. Эти универсальные кисти доступны по цене и найдут своего покупателя в любом магазине.



Кисти Andy круглые

Арт.	Номер	Диаметр (мм)
753000	№0	0,75
753001	№1	1
753015	№1,5	1,5
753002	№2	2
753025	№2,5	2,5
753003	№3	3
753004	№4	4
753005	№5	5
753006	№6	6
753007	№7	7
753008	№8	8



Кисти Andy плоские

Арт.	Номер	Диаметр (мм)
753102	№2	2
753103	№3	3
753104	№4	4
753106	№6	6
753107	№7	7
753108	№8	8
753110	№10	10
753112	№12	12
753114	№14	14
753116	№16	16
753118	№18	18
753120	№20	20





Кисти Andy скошенные

Арт.	Номер	Диаметр (мм)
753204	№4	4
753206	№6	6
753208	№8	8
753210	№10	10
753212	№12	12
753214	№14	14
753216	№16	16



Кисти Andy плоскоовальные

Арт.	Номер	Диаметр (мм)
753304	№4	4
753306	№6	6
753308	№8	8
753310	№10	10
753312	№12	12
753314	№14	14
753316	№16	16



Кисти Andy веерные

Арт.	Номер	Диаметр (мм)
753404	№4	4
753408	№8	8



# КИСТИ ИЗ ЩЕТИНЫ

Серия Henry

Ворс: щетина    Длина ручки: 24 см    Жесткость: Н

Использование: акрил, гуашь, масло, темпера

Кисти серии Henry (Анри) производятся из натуральной свиной щетины самого высокого качества со специальной обработкой и креплением по технологии INTERLOCK (Interlocked Chungking bristle). Благодаря расщепленному кончику кисть хорошо впитывает и разносит краску. Короткая выставка позволяет делать короткие, упругие мазки и работать с густой краской. Классическая длинная ручка из березы покрыта глянцевым черным лаком, обойма из латуни с покрытием никель-хром. Кисти идеальны для пастозной живописи маслом и акрилом. Номер кисти соответствует диаметру в мм.



## Кисти Henry круглые

Арт.	Номер	Диаметр (мм)
757002	№2	2
757003	№3	3
757004	№4	4
757005	№5	5
757006	№6	6
757007	№7	7
757008	№8	8

## Кисти Henry плоские

Арт.	Номер	Диаметр (мм)
757102	№2	2
757104	№4	4
757106	№6	6
757108	№8	8
757110	№10	10
757112	№12	12
757114	№14	14
757116	№16	16
757118	№18	18
757120	№20	20

## Кисти Henry флейц

Арт.	Номер	Диаметр (мм)
791330	№30	30
791340	№40	40
791350	№50	50



Серия Premium - кисти для профессиональной работы акварелью, каллиграфии и китайской живописи. Микс натурального беличьего ворса или ворса козы в комбинации со специальной мягкой синтетикой, позволяет получить управляемую кисть, которая держит много воды и краски. Тонкий кончик прорабатывает мелкие детали, а большой объем ворса удобен для заливок. Французский тип крепления пучка, ручная скрутка.



Ворс: белка-микс  
 Длина ручки: 15 см  
 Жесткость: В  
 Использование: акварель

### Кисти Premium белка-микс круглые

Арт.	Номер	Диаметр (мм)
750020	№6	6
750021	№8	8
750022	№10	10



Ворс: коза-микс  
 Длина ручки: 15 см  
 Жесткость: В  
 Использование: акварель, тушь

### Кисти Premium коза-микс круглые

Арт.	Номер	Диаметр (мм)
750030	№6	6
750031	№8	8
750032	№10	10



Веерные кисти Nature для создания текстур. Natural ворс барсука обладает уникальными свойствами. За счет умеренной жесткости, упругости и пышности им удобно создавать различные текстуры на бумаге или холсте. Кисти могут быть использованы с любыми видами красок.

Ворс: барсук    Длина ручки: 15 см    Жесткость: НВ

Использование: акварель, акрил, гуашь, масло, темпера

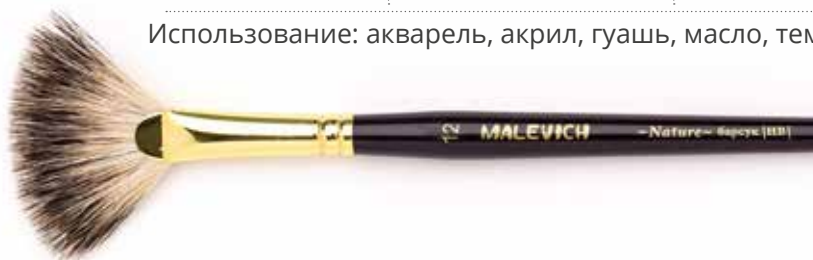

Кисти Nature барсук

Арт.	Номер	Диаметр (мм)
750002	№4	6
750003	№8	9
750004	№12	12

Плоскоовальные кисти из мягкого козьего ворса используются для заливок в акварели, а также они подходят для растушевки пастели

Ворс: коза    Длина ручки: 18 см    Жесткость: В

Использование: акварель, гуашь, пастель



Кисти Nature коза  
плоскоовальные

Арт.	Номер	Диаметр (мм)
791116	№16	12
791118	№18	19
791120	№20	25

Флейцы Nature Hake из мягкого козьего ворса отлично подходят для смачивания большого акварельного листа, растяжки и набирания фона.

Ворс: коза    Длина ручки: 23 см    Жесткость: 2В

Использование: акварель



Кисти Nature Hake коза  
флейц

Арт.	Номер	Диаметр (мм)
791430	№30	30
791460	№60	60
791490	№90	90



## Серия Nature

## НАТУРАЛЬНЫЙ ВОРС

Серия кистей из белки-микс Nature сочетает высококачественный ворс из хвоста сибирской белки и мягкую синтетику. За счет сочетания материалов кисть становится более управляемой и долговечной, чем кисти из 100% беличьего ворса. Латунная обойма с антикоррозийным покрытием и двойным обжимом. Березовая ручка от 14 до 17 см (в зависимости от размера) покрыта коричневой морилкой и матовым лаком.

Ворс: белка-микс | Длина ручки: 14-17 см | Жесткость: В



Кисти Nature белка-микс круглые

Арт.	Номер	Диаметр (мм)
732001	№1	1
732002	№2	2
732003	№3	3
732004	№4	4
732005	№5	5
732006	№6	6
732008	№8	8
732010	№10	10

Использование: акварель, гуашь

Сделано  
в России



Серию кистей из колонок-микс Nature отличает упругий ворс, более длительный срок службы и лучшая управляемость благодаря сочетанию натурального волоса колонка и синтетики. Березовая кисть покрыта коричневой морилкой и матовым лаком. Укороченная ручка кисти (13 см) удобно лежит в руке и подходит как для взрослых, так и для детей. Латунная обойма с антикоррозийным покрытием и двойным обжимом.

Ворс: колонок-микс | Длина ручки: 13 см | Жесткость: НВ



Кисти Nature колонок-микс круглые

Арт.	Номер	Диаметр (мм)
732100	№0	0,75
732101	№1	1
732102	№2	2
732103	№3	3
732104	№4	4
732105	№5	5

Использование: масло, акварель,  
гуашь, темпера

## Кисти Blanka круглые (металлическая втулка)

Арт.	Номер	Диаметр (мм)
751099	№00	0,5
751000	№0	0,75
751001	№1	1
751015	№1,5	1,5
751002	№2	2
751025	№2,5	2,5
751003	№3	3
751004	№4	4
751005	№5	5
751006	№6	6
751007	№7	7
751008	№8	8



## Кисти Blanka плоские (металлическая втулка)

Арт.	Номер	Диаметр (мм)
751104	№4	4
751106	№6	6
751108	№8	8
751110	№10	10
751112	№12	12
751116	№16	16
751120	№20	20

Кисти Blanka изготовлены из мягкой синтетики, имитирующей белку. Такой ворс отлично подойдет для акварели. Практичные кисти данной серии сочетают в себе преимущества натурального ворса и износостойкости синтетики, а значит хорошо держат воду и меньше изнашиваются. Черно-белая цветовая гамма и лаконичная маркировка выглядят благородно и делают эти кисти не только надежным художественным инструментом, но и красивым аксессуаром. В ассортименте представлены кисти с металлическим креплением ворса и мягким креплением soft touch. Обойма soft touch с удлиненной выставкой ворса позволяет держать больше воды. Благодаря нескользящему покрытию, кисти удобно держать в руках, ворс прочно закреплен, а втулка не деформируется со временем.

Blanka



Blanka  
soft touch



## Кисти Blanka круглые (французская скрутка soft touch)

Арт.	Номер	Диаметр (мм)
751205	№5	5
751206	№6	6
751208	№8	8

Ворс: имитация белки  
Длина ручки: 17-20 см

Жесткость: В

Использование: акварель



## Серии Zen, Travel и кисти с резервуаром

Ворс: Ласка | Арт. 750001 | №3 | Жесткость: В

Использование: акварель, тушь



Классические кисти для китайской каллиграфии Zen. Две модели - с натуральным ворсом ласки для проработки мелких деталей и большая кисть из мягкого ворса козы. Кисти также популярны у акварелистов.

Ворс: Коза | Арт. 750000 | №10 | Жесткость: В

Использование: акварель, тушь



Кисть Travel для работы акварелью в путешествиях. Микс натурального ворса белки и специальной мягкой синтетики позволяет получить управляемую кисть, которая держит много воды и краски, а складная конструкция удобна в поездках и на пленере. Специальное отверстие на колпачке предусмотрено для вентиляции ворса.

### Складная кисть Travel

Ворс: Белка-микс | Арт. 750040 | №5 | Жесткость: В

Использование: акварель, тушь



Ворс: синтетика | Длина ручки: 15 см | Жесткость: В

Использование: акварель, тушь

Практичная синтетическая кисть с резервуаром из пластика и кнопкой-дозатором для контроля за расходом воды. Для использования с водорастворимыми красками и тушью.

### Кисти с резервуаром



Art.	Size
195013	S
195014	M

Ворс: пони-микс | Длина ручки: 13 см | Жесткость: В

Использование: акварель, гуашь

Сочетание отличного по характеристикам ворса и милых разноцветных ручек делает кисти Kids уникальными и любимыми маленькими художниками. Они отлично подойдут для акварели и гуаши, а демократичная цена порадует родителей юного дарования.



### Кисти Kids круглые

Арт.	Номер	Диаметр (мм)
733101	№1	1
733102	№2	2
733103	№3	3
733104	№4	4
733105	№5	5
733106	№6	6
733108	№8	8

### Кисти Kids плоские

Арт.	Номер	Диаметр (мм)
733204	№4	4
733206	№6	6
733208	№8	8
733210	№10	10
733212	№12	12

Арт.: 733905  
набор Kids из 5 кистей

**Состав:**

круглые - №2, 4, 6;  
плоские - №6, 10.



МАЛЬ «МАЛЕВИЧ»  
~ Portal Gold ~  
**ЗОЛОТО**  
Размер 14x14 см, книжка 25 листов  
Size 14x14 cm, a book of 25 sheets

арт: 195060

#MALEVICHES

40

MALEVICH



## Наборы в пенале-скрутке



Наборы кистей Claude в пенале-скрутке, 12 шт.

Арт.	Размер	Цвет
754801	26x48 см	Оливковый
754800	26x48 см	Бежевый
754802	26x48 см	Черный



### Состав набора:

пенал-скрутка "Малевич" для хранения кистей на короткой и средней ручке;

кисти CLAUDE:

круглые - №2/0, №2, №4;

плоские - №4, №7, №14;

скошенная №8;

плоскоовальные - №6, №10, №14;

веерная - №8;

лайнер - №1.

Набор кистей Frida в пенале-скрутке, 12 шт.



Арт.	Размер	Цвет
756800	26x48 см	Бордо

### Состав набора:

пенал "Малевич" для хранения кистей на короткой ручке;

кисти FRIDA:

круглые - №0, 1.5, 2.5, 4, 6, 8;

плоские - №2, 3, 4, 7, 10, 14.

## Наборы в пенале



Набор кистей Andy в пенале на молнии, 12 шт.

Арт.	Размер	Цвет
753800	16x25 см	Бежевый

**Состав набора:**

пенал "Малевич" для хранения кистей на короткой ручке;

кисти ANDY:

круглые - №0, 1, 3, 5, 8;

плоские - №6, 10, 12;

скошенная №14;

плоскоовальные - №6, 12;

веерная - №8.



Набор кистей Tician в пенале на молнии, 12 шт.

Арт.	Размер	Цвет
755800	16x25 см	Бежевый

**Состав набора:**

пенал "Малевич" для хранения кистей на длинной ручке;

кисти Tician:

круглые - №0, 1.5, 2.5, 4;

плоские - №2, 4, 6, 10, 14, 20;

скошенная №12;

плоскоовальная - №8.





Арт.: 757903  
набор Henry из 3 кистей

**Состав:**

круглые - №3;  
плоские - №6, 10.

Арт.: 757905  
набор Henry из 5 кистей

**Состав:**

круглые - №2, 4;  
плоские - №4, 8, 12.







Арт.: 755903  
набор Tician из 3 кистей

**Состав:**  
круглые - №2;  
плоские - №4, 8.

Арт.: 755905  
набор Tician из 5 кистей

**Состав:**  
круглые - №1, 3;  
плоские - №4, 8;  
плоскоовальная - №10.





Арт.: 754903  
набор Claude из 3 кистей

**Состав:**  
круглые - №2;  
плоские - №4, 8.

Арт.: 754904  
набор Claude из 4 кистей

**Состав:**  
круглые - №1, 3;  
плоские - №4, 10.

Арт.: 754905  
набор Claude из 5 кистей

**Состав:**  
круглые - №1, 3; плоские - №4, 8;  
веерная - №4.

Арт.: 754906  
набор Claude из 6 кистей

**Состав:**  
круглые - №1, 3; плоские - №4, 10;  
плоскоовальная №6; скошенная №8.



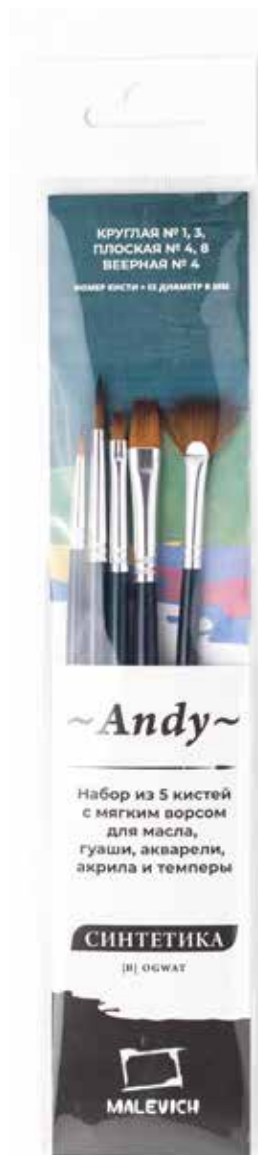

Арт.: 753903  
набор Andy из 3 кистей

**Состав:**  
круглые - №2;  
плоские - №4, 8.

Арт.: 753904  
набор Andy из 4 кистей

**Состав:**  
круглые - №1, 3;  
плоские - №4, 10.

Арт.: 753905  
набор Andy из 5 кистей

**Состав:**  
круглые - №1, 3; плоские - №4, 8;  
веерная - №4.

Арт.: 753906  
набор Andy из 6 кистей

**Состав:**  
круглые - №1, 3; плоские - №4, 10;  
плоскоовальная №6; скошенная №8.





Арт.: 756903  
набор Frida из 3 кистей

**Состав:**  
круглые - №1, 3;  
плоские - №10.

Арт.: 756905  
набор Frida из 5 кистей

**Состав:**  
круглые - №1, 2, 3;  
плоские - №6, 12.







Арт.: 732093  
набор Nature белка-микс  
из 3 кистей

**Состав:**  
круглые - №1, 2, 3.





В ассортименте "Малевич" представлены мастихины различных форм для работы с масляными и акриловыми красками

Тонкий упругий стальной инструмент в форме лопаточки или ножа - мастихин позволяет полноценно работать над картиной и писать ее от начала до конца, не используя кисть.

Благодаря мастихину самые кропотливые и точные работы можно довести до идеала и краска начинает "звучать" по-новому.

Мастихин позволяет раскрыть цвета полнее, создать сложные и красивые фактурные эффекты, а также реалистично передать яркие световые акценты.

МАСТИХИНЫ



# Мастихины

Мастихин используют, как для подмалевка, обобщения, так и для создания рельефных деталей на переднем или среднем плане картины. Для акриловых и масляных красок. Рабочая часть мастихина выполнена из стали, ручка из бука.

Арт.	Номер	Размер лопатки длина/ширина
790011	1-1	27x11 мм
790012	1-2	50x18 мм
790013	1-3	82x20 мм
790014	1-4	65x20 мм
790015	1-5	80x30 мм
790016	1-6	78x12 мм
790021	2-1	48x8 мм
790022	2-2	50x8 мм
790031	3-1	55x15 мм
790032	3-2	60x30 мм
790041	4-1	65x13 мм
790051	5-1	120x18 мм

Выполнено по технологии  
итальянской сварки

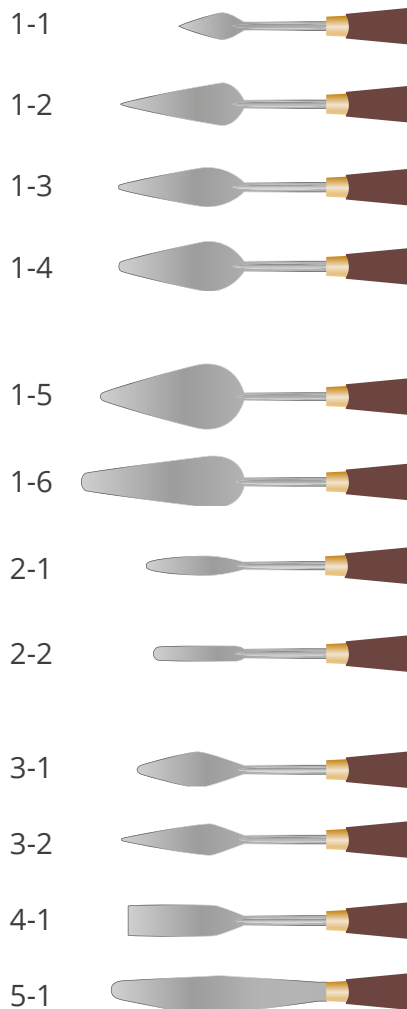

Арт.: 790090  
набор из мастихинов  
размеров 1-1, 2-1, 3-1.





В ассортименте "Малевич" представлены акриловые, масляные краски, гуашь, акварель, а также широкий выбор вспомогательных материалов для работы с ними.

Акриловые краски - одни из самых популярных и любимых в мире как среди художников-профессионалов, так и среди любителей творчества. Они открывают широкие возможности в разных техниках, при этом просты и удобны в работе. Акрил широко используется в различных хобби и рукоделии, что значительно расширяет круг потенциальных потребителей этих красок.

Художественные масляные краски давно занимают одну из лидирующих позиций в профессиональной живописи, а потому всегда востребованы и знакомы каждому, хоть немного знающему об искусстве.

Гуашь - простой и демократичный материал для творчества, популярный среди больших и маленьких художников.

Акварель в тубах и в кюветах - для тех, кто пробует себя в акварели и для профессионалов, подбирающих новые оттенки. Без кадмия. Много монопигментных цветов. Серия создана совместно с ведущими российскими художниками.

Ассортиментный ряд "Малевич" поддерживают разбавители, масла и лаки, полностью обеспечивая нишу масляной живописи.

- Краска акриловая
- Краска масляная
- Гуашь
- Акварель
- Жидкости
- Пастель
- Сангина/Сепия/Уголь
- Наборы
- Материалы для хобби
- Тушь

## КРАСКИ И ЖИДКОСТИ





# Краска акриловая

Акриловые краски "Малевич" Matisso изготовлены из высококачественных пигментов с применением современных связующих веществ, благодаря чему они имеют яркие, насыщенные цвета с высокой степенью светостойкости. Не выцветают и не требуют покрытия лаком, образуют плотное водостойкое покрытие и быстро сохнут. Густая консистенция краски значительно повышает ее укрывистость и делает расход более экономичным. Этот акрил подходит для пастозной живописи и выделения объема, что отвечает потребностям последних тенденций живописи. Акрил хорошо разбавляется водой и подходит для росписи по любой поверхности. Упакован в пластиковый тюбик с европодвесом объемом 60 мл. Тюбик устойчиво стоит на крышке.



					
■ PW6 *** белита титановые арт.: 617044	■ PW6/PY3/PO13 ** телесная арт.: 617046	■ PY3 *** лимонная арт.: 617021	■ PY1 *** желтая светлая арт.: 617022	■ PY17/PY83 *** желтая темная арт.: 617024	■ PW6/PY42/PR101 *** неаполитанская желтая арт.: 617127
					
■ PO13 *** оранжевая арт.: 617026	■ PY42/PR101 *** марс оранжевый арт.: 617111	■ PR22 ** красная арт.: 617102	■ PR21 *** алая арт.: 617003	■ PR146 *** краплек розовый арт.: 617054	■ PW6/PV23/PV19 *** нежно розовая арт.: 617019
					
□ PW6/PV23/PV19 *** розовая арт.: 617310	■ PW6/PV19 *** пурпурная арт.: 617104	■ PW6/PV23 *** сиреневая арт.: 617095	■ PV23 *** фиолетовая арт.: 617091	■ PPW6/PB15 *** небесно-голубая арт.: 617035	□ PB29 *** ультрамарин арт.: 617039
					
■ PW6/PB15 *** кобальт-синий арт.: 617038	■ PB15/PV23 *** берлинская лазурь арт.: 617031	■ PB15 *** голубая «ФЦ» арт.: 617300	■ PW6/PG7/PB15 *** бирюзовая арт.: 617288	□ PG7/PY17 *** желто-зеленая арт.: 617078	■ PG7/PY3 *** зеленый средний арт.: 617063

# MATISSO

Сбалансированная палитра из 40 цветов

Краска акриловая

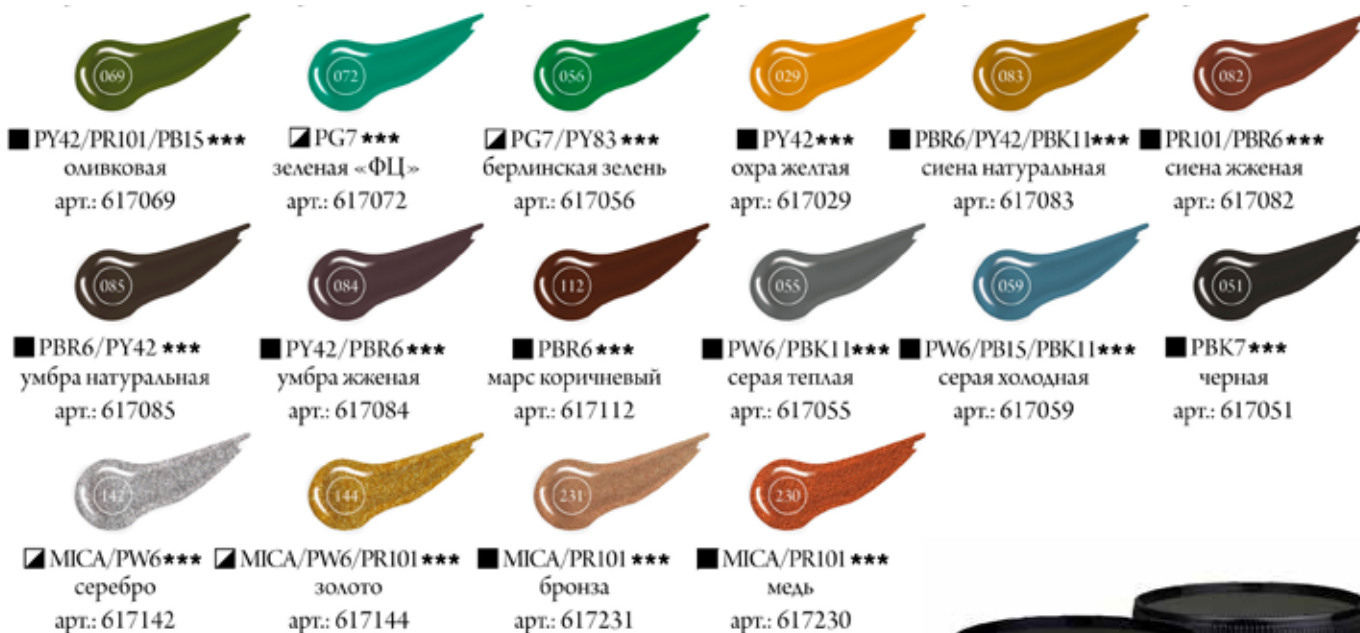

## Акрил Matisso 300 мл

самые расходуемые цвета акрила в банках большой емкости. Свойства краски аналогично акрилу Matisso в тубиках.

Белила титановые: арт. 617444

Черная: арт. 617451



■ Повышенная укрывистость ■ Яркие интенсивные оттенки ■ Глянцевый ■ Экономичный расход

\*\* Среднесветостойкие краски \*\*\* Светостойкие краски ■ укрывистые □ полупрозрачные □ прозрачные

## Краска акриловая флуоресцентная

## MATISSO флуоресцентный акрил

Флуоресцентные акриловые краски "Малевич" Matisso из 8 цветов, светящиеся в УФ-лампе. Авторский состав пигментов обеспечивает яркий цвет, плотную пластичную консистенцию и оптимальное время высыхания, комфортное для работы в любых стилях живописи кистями и мастихином. Акрил хорошо разбавляется водой и подходит для росписи по любой поверхности. Упакован в пластиковый тюбик с европодвесом объемом 60 мл. Тюбик устойчиво стоит на крышке.

Светится в УФ-лампе



▲★  
лимонная  
флуоресцентная  
lemon yellow  
арт.: 617148



▲★  
желтая  
флуоресцентная  
golden yellow  
арт.: 617149



▲★  
оранжевая  
флуоресцентная  
orange yellow  
арт.: 617147



▲★  
алая  
флуоресцентная  
scarlet  
арт.: 617159



▲★  
розовая  
флуоресцентная  
pink  
арт.: 617157



▲★  
фиолетовая  
флуоресцентная  
violet purple  
арт.: 617152



▲★  
голубая  
флуоресцентная  
lake blue  
арт.: 617146



▲★  
зеленая  
флуоресцентная  
green  
арт.: 617207



- На водной основе
- Быстро сохнет
- Не пахнет
- Покрывает любые поверхности

■ полупрозрачные ★ малая светостойкость

# GLOW люминесцентный акрил

## Краска акриловая люминесцентная

Краски для создания необычных, светящихся в темноте эффектов, можно использовать как в рисовании, так и для декорирования предметов и росписи стен. В ассортименте поштучные тубы по 50 мл. Использование: нанесите краску на предмет или картину. Для того, чтобы краска светилась, необходимо «зарядить» ее на свету в течение 30-40 минут. После этого краска будет светиться в темноте в течение 40-60 минут.

Светится в темноте

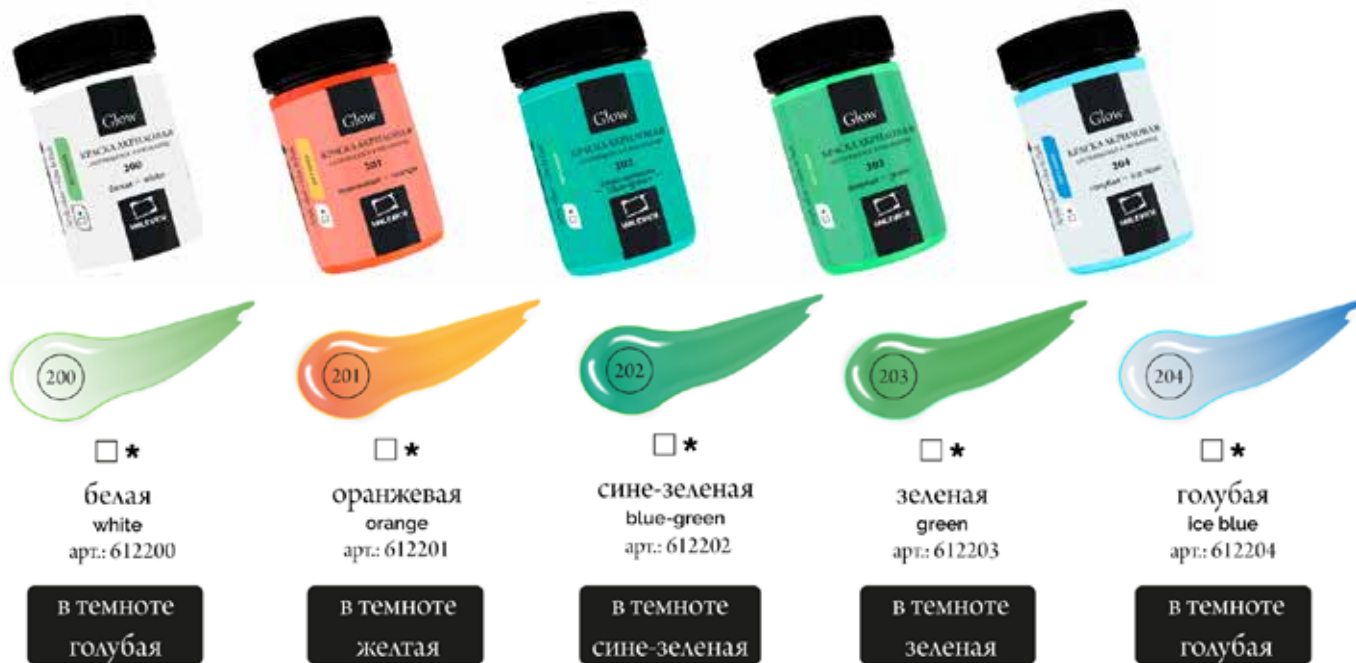

■ **Внимание:** при смешивании данной краски с обычным акрилом, она может потерять свои свойства и светиться менее ярко.



# Наборы акрила

Наборы из мини-тюбиков (12 мл) и тюбиков среднего размера (20мл) для тех, кто хочет познакомиться с материалом.



12 цветов x 12 мл

Арт.: 612012

12 базовых цветов x 20 мл

Арт.: 612020



24 базовых цвета x 12 мл

Арт.: 612021

36 базовых цветов x 12 мл

Арт.: 612022



12 матовых цветов x 12 мл

Арт.: 612006

12 перламутровых цветов x 12 мл

Арт.: 612003



**Большой набор акрила** из 40 цветов в тюбиках по 20 мл + белила титановые в тубе 200 мл. Авторский состав пигментов обеспечивает яркий цвет, плотную и пластичную консистенцию, высокую степень светостойкости, а также оптимальное время высыхания - комфортное для работы в любых стилях живописи, кистями и мастихином.



40 цветов x 20 мл  
+ белила 200 мл

Арт.: 612014

## Набор люминесцентных акриловых красок GLOW

из 6 цветов для создания необычных, светящихся в темноте эффектов. Можно использовать как в рисовании, так и для декорирования предметов и росписи стен.

Светится в темноте



■ **Использование:** нанесите краску на предмет или картину. Для того, чтобы краска светилась, необходимо «зарядить» ее на свету в течение 30-40 минут. После этого краска будет светиться в темноте в течение 40-60 минут.

Набор GLOW, 6 цветов по 20 мл

Арт.: 612010

Состав:

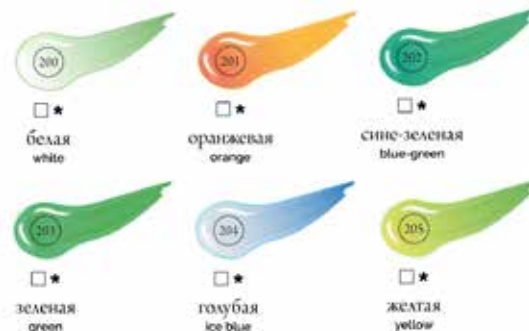

Светится в УФ-лампе



**Флуоресцентные акриловые краски** "Малевич" в наборе из 8 цветов, светятся в темно под УФ-лампой. Для креативных работ и хобби.

Набор 8 флуоресцентных

цветов x 12 мл

Арт.: 612005



Отсканируйте QR-код чтобы посмотреть видео

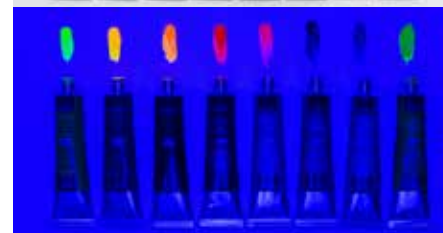

## Краски по ткани и витражные краски

Акриловые краски по ткани "Малевич" подходят для росписи хлопковых тканей, трикотажа, денима, а также кожи и кожзама. Предназначены для декоративной росписи. Ими можно рисовать на майках и толстовках, джинсах, обуви, сумках, ремнях, кошельках и других аксессуарах. Краски не подходят для восстановления цвета ткани, а также для окрашивания способом замачивания или тай-дай.

### Краска по ткани 60 мл

Арт.: 612100 - белая

Арт.: 612101 - лимонная

Арт.: 612102 - желтая средняя

Арт.: 612103 - оранжевая

Арт.: 612104 - красная

Арт.: 612105 - красная темная

Арт.: 612106 - травяная зеленая

Арт.: 612107 - голубая "ФЦ"

Арт.: 612108 - ультрамарин

Арт.: 612109 - сиреневая

Арт.: 612110 - коричневая

Арт.: 612111 - черная



Арт.: 612008  
Набор красок по ткани  
12 базовых цветов x 10 мл  
+ разбавитель



Арт.: 612007  
Краски витражные  
12 базовых цветов x 10 мл  
+ разбавитель





Палитра из 44 цветов

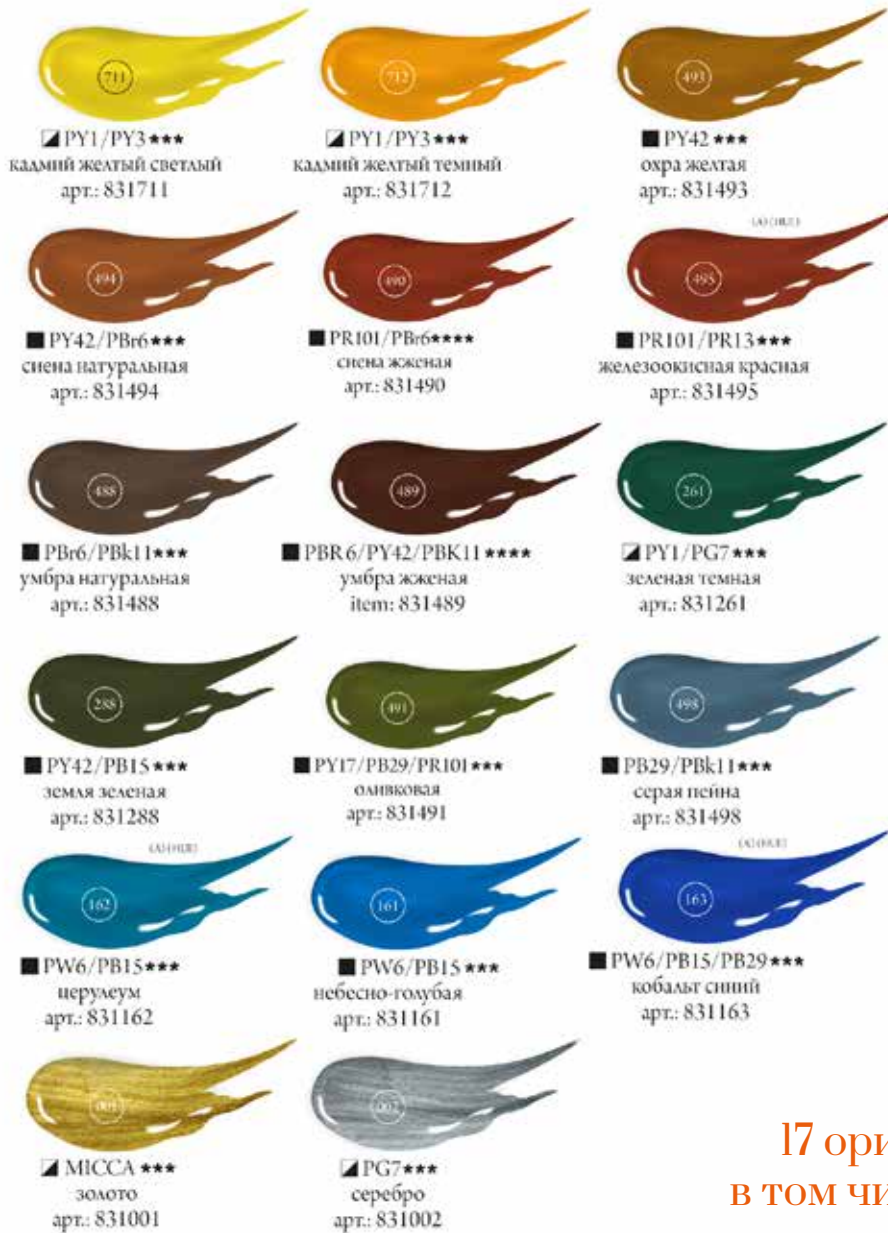

17 оригинальных оттенков,  
в том числе золото и серебро



Профессиональные масляные краски "Малевич" Tician изготавливаются из высококачественных, светостойких пигментов и натурального, очищенного льняного масла. Отлично ложатся на холст, имеют яркие, насыщенные цвета, которые удовлетворяют как сторонников классической живописи, так и любителей авангарда. В производстве используются только экологически чистые и безопасные материалы. Содержание пигмента и масла сбалансировано таким образом, чтобы получить идеальную мягкую консистенцию, позволяющую писать даже неразбавленными красками. Тончайший перетир пигмента дает возможность идеально смешивать цвета красок, а также работать методом лессировок, добиваясь акварельного эффекта.



\*\* Среднесветостойкие краски    \*\*\* Светостойкие краски    ■ укрывистые    ▣ полупрозрачные    □ прозрачные

Палитра из 44 цветов



## Супер-объем:

белила титановые  
в тубе 200 мл

Арт.: 831892



## Краска масляная в наборах

**Наборы масляных красок** по 8, 12, 24 и 36 цветов. Отличаются высоким качеством с отличными показателями устойчивости к свету. Выверенная плотность и консистенция краски гарантируют легкость и пластичность мазков, а главное - удовольствие при создании произведений живописи в любых стилях и техниках. Большое количество готовых цветов в наборе позволяет сразу выбрать нужную палитру для работы и экономить время на замешивании оттенков. Для новичков - делает процесс живописи более простым и удобным.



12 цветов x 20 мл

Арт.: 520007



24 цвета x 12 мл

Арт.: 520010



36 цветов x 12 мл

Арт.: 520011



**Наборы мини-тюбиков** из 8 цветов по 12 мл для тех, кто хочет познакомиться с материалом:



Набор пастельных оттенков

Арт.: 520003



Набор оттенков "Закат"

Арт.: 520008



Набор оттенков "Морской пейзаж"

Арт.: 520009



12 базовых цветов x 12 мл

Арт.: 520006

**Большой набор масла** из 40 цветов в тюбиках по 20 мл + белила титановые в тубе 200 мл. Высокое качество с отличными показателями устойчивости к свету. Выверенная плотность и консистенция краски гарантируют легкость и пластичность мазков, а главное - удовольствие при создании произведений живописи в любых стилях и техниках.



40 цветов x 20 мл  
+ белила 200 мл

Арт.: 520014

**Гуашь в банках 100 мл.** 17 ярких и укрывистых цветов. В отличие от аналогов, гуашь "Малевич" представляет собой концентрат со специальной формулой и приятной плотной кремовой структурой, которого хватит гораздо дольше, чем обычной гуаши. Дополнительный бонус насыщенность цветов, благодаря которым живописные работы получаются значительно более выразительными.



\*\* Среднесветостойкие краски

\*\*\* Светостойкие краски

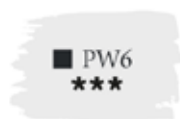

белла титановые  
арт.: 620000



лимонная  
арт.: 620005



желтая светлая  
арт.: 620002



охра желтая  
арт.: 620007



оранжевая  
арт.: 620006



красная  
арт.: 620004



краслак красный  
арт.: 620003



розовая  
арт.: 620107



травяная зеленая  
арт.: 620008



изумрудная  
арт.: 620090



оливковая  
арт.: 620089



голубая  
арт.: 620102



ультрамарин  
арт.: 620009



берлинская лазурь  
арт.: 620001



фиолетовая  
арт.: 620105



умбра жженая  
арт.: 620010



черная  
арт.: 620011

**Супер-объем:**  
белла титановые  
в банке 300 мл  
Арт.: 620012





# Краска гуашевая

**Гуашь в тубах 30 мл.** Водорастворимые краски с кремовой консистенцией и повышенной концентрацией пигмента. Высокая кроющая способность позволяет наносить четкие мелкие непрозрачные детали светлых цветов на фон более темного оттенка. После высыхания поверхность становится бархатисто-матовой. Большое количество готовых цветов позволяет сразу выбрать нужную палитру для работы и экономить время на замешивании оттенков. Для новичков - делает процесс живописи более простым и удобным.



белила титановые  
в тубе 46 мл  
Арт.: 620013



■ PW6*** белила титановые	▣ PY3*** лимонная	■ PY1** желтая светлая	■ PY1/PO13** желтая средняя	■ P034*** оранжевая
■ PR4** оранжево-красная	■ PR21** красная	■ PR8** красная	■ PW6/PR21** брусничная	■ C.I.45405* опера
■ PV19*** розовый	■ PW6/PO13/PR21** коралловая	■ PW6/PBR6/PR13** фиолетово-розовая	■ PV23/PW6/PV19*** сирень	■ PV23*** фиолетовая
■ PB15/PW6*** голубая	■ PW6/PB29*** кобальт синий	▣ PB29*** ультрамарин	■ PB15*** берлинская лазурь	■ PW6/PB15/PBK11*** синеватая глазурь
■ PW6/PB15*** бирюзовая светлая	■ PW6/PB15/PY1** бирюзовая	■ PG7/PY3/PW6** желто-зеленая	■ PW6/PY1/PG7** фистанковая	■ PW6/PG7/PY3** малахитовая
■ PY1/PG7*** травяная зеленая	■ PW6/PY3/PG7*** изумрудная	■ PY1/PG7/PO34*** оливковая	■ PW6/PB15/PY42*** авокадо	■ PW6/PY42*** крем-брюле
■ PY42*** охра желтая	■ PW6/PR101/PBR6*** бургундия	■ PR101/PBR6*** сiena жженая	■ PW6/PY42/PR101*** шоколадная	■ PBR6/PBK11*** умбра жженая
■ PW6/PY42/PR101*** песочная	■ PW6/PB29*** голубой дым	■ PW6/PBK11/PBR6*** серая теплая	■ PW6/PBK11*** серая холодная	■ PBK7*** черная

\*\* Среднесветостойкие краски    \*\*\* Светостойкие краски

## Краска гуашевая в наборах

Наборы красок в аккуратных баночках по 22 и 40 мл и в коробках с оригинальным оформлением. 12 концентрированных ярких цветов, которые практически не блекнут, и после высыхания образуют матовую бархатистую поверхность.

12 цветов x 40 мл

Арт.: 620040

6 цветов x 40 мл

Арт.: 620041



12 цветов x 22 мл

Арт.: 620022



Отсканируйте QR-код  
чтобы посмотреть видео



**Гуашь в наборах** в тубиках по 12 мл.

Новый и удобный формат для тех, кто любит рисовать на пленэрах и скетчи в городе. Гуашь просто выдавить, просто смешать и рисовать.

12 базовых цветов x 12 мл

Арт.: 620042

12 пастельных цветов x 12 мл

Арт.: 620043



Отсканируйте QR-код  
чтобы посмотреть видео



## Краска гуашевая в наборах



24 цвета x 12 мл  
Арт.: 620044

36 цветов x 12 мл  
Арт.: 620045



### Большой набор гуашевых красок

из 40 цветов в тюбиках по 20 мл + белила титановые в большой тубе 200 мл. Большое количество готовых цветов в наборе позволяет сразу выбрать нужную палитру для работы и экономить время на замешивании оттенков. Для новичков - делает процесс живописи более простым и удобным.

40 цветов x 20 мл  
Арт.: 620014



Товары для художников



## Акварель "Малевич" Frida в тубах 30 цветов

по 12 мл разработана совместно с российскими художниками. В её состав входит натуральный гуммиарабик, который признан лучшим связующим для акварели. При производстве используются экологически чистые материалы. Яркие, насыщенные и светостойкие пигменты гарантируют отличную сохранность готовых работ.

Акварель в тубах



■ PW6\*\*\*  
белая  
арт.: 622001



■ PY3\*\*\*  
лимонная  
арт.: 622015



■ PY1\*\*\*  
желтая светлая  
арт.: 622006



■ PY42/PY43\*\*\*  
охра желтая  
арт.: 622021



■ PO13\*\*\*  
оранжевая  
арт.: 622020



■ PR21/PO13\*\*\*  
красная  
арт.: 622014



■ PR21\*\*\*  
алая  
арт.: 622000



■ PR22\*\*\*  
бриллиантовый красный



■ PV19\*\*\*  
розовая  
арт.: 622023



■ CI.45410\*\*  
опера  
арт.: 622019



■ PR3\*\*\*  
кармин  
арт.: 622110



■ PR13/PV23\*\*\*  
фиолетово-розовая  
арт.: 622033



■ PW6/PV23\*\*\*  
сиреневая  
арт.: 622026



■ PV23\*\*\*  
фиолетовая  
арт.: 622032



■ PW6/PB15\*\*\*  
церулеум  
арт.: 622034



■ PB15\*\*\*  
голубая «ФЦ»  
арт.: 622004



■ PB29\*\*\*  
ультрамарин  
арт.: 622029



■ PB15/PV23\*\*\*  
синяя темная  
арт.: 622027



■ PB15/PG7\*\*\*  
бирюзовая  
арт.: 622002



■ PG7/PY1\*\*\*  
травяная зеленая  
арт.: 622028



■ PG7\*\*\*  
зеленая «ФЦ»  
арт.: 622008



■ PG7/PB15\*\*\*  
зеленая темная  
арт.: 622010



■ PO13/PG7/PY3\*\*\*  
оливковая  
арт.: 622018



■ PBR6/PBK11\*\*\*  
умбра натуральная  
арт.: 622031



■ PBR6/PY42\*\*\*  
умбра жженая  
арт.: 622030



■ PR101\*\*\*  
сиена жженая  
арт.: 622025



■ PR101/PY42/PR13\*\*\*  
оксид железа красный  
арт.: 622017



■ PBR6\*\*\*  
марс коричневый  
арт.: 622016



■ PBK11\*\*\*  
сепия  
арт.: 622024



■ PBK7\*\*\*  
черная  
арт.: 622035



# Наборы акварели

**Наборы Aquarelle Cafe.** Специально подобранные тематические комплекты акварели "Малевич" + Aquarelle Cafe гарантируют, что все выбранные цвета будут отлично смешиваться между собой, создавая яркие и чистые оттенки для рисования иллюстраций разной тематики. В каждом наборе - 6 цветов. Aquarelle Cafe - то самое волшебное место, которое соединяет в себе школу и он-лайн журнал о скетчинге, иллюстрации и акварели. Вдохновение и референсы, знакомство с художниками и обзоры артматериалов, интересные истории и полезные советы, прямые эфиры и живые встречи. Арт-сообщество размером с целый большой город! Присоединяйтесь и будьте в теме! [aquarellecafe.ru](http://aquarellecafe.ru)



Арт.: 622910  
Космо



Арт.: 622911  
Закат



Арт.: 622912  
Джунгли



Арт.: 622913  
Море



Арт.: 622914  
Тропики



Арт.: 622915  
Базовый



Арт.: 622916  
Ягоды



Арт.: 622917  
Земли



Арт.: 622922  
Цвет весны



Арт.: 622919  
Золото осени



Арт.: 622920  
Винтаж



Арт.: 622921  
Сиреневая дымка



Арт.: 622918  
Рождество



## Наборы акварели

Комплект базовых цветов оптимальный для начала работы с акварелью. 12 ярких оттенков, которые отлично смешиваются между собой: лимонный, охра желтая, оранжевая, алая, кармин, травяная зеленая, изумрудная, голубая "ФЦ", ультрамарин, фиолетовая, умбра жженая, черная. Каолин в составе в некоторых цветах дает грануляцию. После высыхания поверхность краски становится матовой и бархатистой.

12 цветов x 12 мл

Арт.: 622112

24 цвета x 12 мл

Арт.: 622124



Отсканируйте QR-код  
чтобы посмотреть видео



Стартовый набор для обучения смешиванию цветов по системе, аналогичной полиграфической - СМУК. 4 оттенка для получения практически полной гаммы цветового круга: голубая "ФЦ", кармин, лимонная, черная.

4 цвета x 12мл

Арт.: 622104

























Отсканируйте QR-код  
чтобы посмотреть видео



# Акварель в кюветах

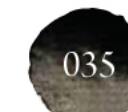

Акварель Veronese разработана совместно с сообществом российских акварелистов Aquarelle Cafe. В коллекции 25 цветов, которые позволяют полностью покрыть потребности как любителей акварели, так и профессиональных художников. Мелкий помол пигментов обеспечивает равномерную заливку даже на бумаге с крупной фактурой. Смеси получаются предсказуемыми, чистыми и звонкими даже при использовании 3-х и более пигментов поэтому эта акварель очень хорошо подходит для обучения в художественной школе.

 <p>001</p> <p>■ PW6** белита титановые арт.: 630001</p>	 <p>015</p> <p>□ PY3*** лимонная арт.: 630015</p>	 <p>036</p> <p>□ PY1*** желтая арт.: 630036</p>	 <p>016</p> <p>□ PY1/PO13*** оранжево-желтая арт.: 630016</p>	 <p>020</p> <p>□ PO13*** оранжевая арт.: 630020</p>	 <p>021</p> <p>□ PY42*** охра желтая арт.: 630021</p>
 <p>003</p> <p>□ PR170*** красная темная арт.: 630003</p>	 <p>000</p> <p>□ PR170/PO1*** алая арт.: 630000</p>	 <p>023</p> <p>□ PV19** розовая арт.: 630023</p>	 <p>033</p> <p>■ PR13/PV23*** фиолетово-розовая арт.: 630033</p>	 <p>032</p> <p>□ PV23** фиолетовая арт.: 630032</p>	 <p>004</p> <p>□ PB15*** голубая «ФЦ» арт.: 630004</p>
 <p>034</p> <p>■ PB15/PW6*** церулеум арт.: 630034</p>	 <p>027</p> <p>■ PB15/PBk7*** индантреновая синяя арт.: 630027</p>	 <p>029</p> <p>□ PB29** ультрамарин темный арт.: 630029</p>	 <p>012</p> <p>■ PB15/PBk7*** индиго арт.: 630012</p>	 <p>002</p> <p>■ PW6/PB15/ PG7*** бирюзовая арт.: 630002</p>	 <p>008</p> <p>□ PG7*** зеленая «ФЦ» арт.: 630008</p>
 <p>028</p> <p>□ PG7/PY1/ PBk7*** травяная зеленая арт.: 630028</p>	 <p>018</p> <p>■ PG7/PY42/ PY1*** оливковая арт.: 630018</p>	 <p>017</p> <p>■ PY42/PG7/PBk7*** оксид хрома арт.: 630017</p>	 <p>025</p> <p>■ PB101/PY42/ PBk7*** сиена жженая арт.: 630025</p>	 <p>030</p> <p>■ PR101/PY42/ PBk7*** умбра жженая арт.: 630030</p>	 <p>035</p> <p>■ PBK7*** черная арт.: 630035</p>

019

□ PR170/PW6/PB15  
+fluorescent\*  
опера  
арт.: 630019



Коллекция наборов акварели в кюветах Aquarelle Cafe из 6, 12, 24 и 25 цветов.

### Наборы из 12, 24 и 25 цветов:

Арт.: 630935 - 12 цветов  
Монопигментный набор  
в металлической коробке  
(кювета - 2,5 мл)



Арт.: 630924 - набор 24 цвета  
Базовый набор  
в картонной коробке  
(кювета - 2,5 мл)



Арт.: 630900 - набор 25 цветов  
Базовый набор  
в металлической коробке  
(кювета - 1,5 мл)



### Наборы из 6 цветов:

Арт.: 630920 - Базовый

Арт.: 630937 - Осенний

Арт.: 630945 - Новогодний

Арт.: 630923 - Тропики

Арт.: 630943 - Прованс

Арт.: 630944 - Ягоды

Арт.: 630936 - Сирень

Арт.: 630938 - Весенний

Арт.: 630939 - Винтаж

Арт.: 630921 - Космо

Арт.: 630941 - Джунгли

Арт.: 630940 - Закат

Арт.: 630942 - Город

Арт.: 630922 - Море



## Жидкости для акрила и масла. Лаки

### Лак акриловый матовый, 100 мл

Арт.: 820022



### Лак акриловый глянцевый, 100 мл

Арт.: 820021



### Лак акриловый глянцевый, 250 мл

Арт.: 820026



### Лак даммарный матовый 100 мл: арт. 820025



### Лак даммарный глянцевый 100 мл: арт. 820024 500 мл: арт. 820031



### Даммарные лаки

используются для покрытия законченных работ масляными красками. Наносятся только на полностью высохшую работу. Обладают хорошими поверхностными качествами и просты в нанесении. Придает поверхности ярко-выраженный блеск или матовость (в зависимости от типа лака), добавляет насыщенность цветам. Защищает от влаги и пыли.

## Разбавитель натуральный живичный, скипидар, 250 мл

Арт.: 820001

Натуральный скипидар живичный высокой степени очистки российского производства. Для масляной краски. Сокращает время и способствует равномерному высыханию красочного слоя. Подходит для изготовления лаков и трюников.



## Разбавитель слабопахнущий, 250 мл

Арт.: 820030

Разбавитель без запаха российского производства. Для масляной краски. Сокращает время высыхания масла и увеличивает прозрачность. На основе уайт-спирита.



## Разбавитель без запаха "Малевич"

100 мл: арт. 820023

500 мл: арт. 820032

Прозрачный разбавитель для масляных красок на основе скипидара высокой степени очистки. Без запаха.



## Льняное масло, рафинированное, 250 мл

Арт.: 820020

Отбеленное рафинированное льняное масло российского производства. Классический разбавитель для масляной краски. Увеличивает время высыхания масла и ее прозрачность.



## БЕСТСЕЛЛЕР

## Очищающий гель на основе ПАВ, 50 мл

Арт.: 820027

Универсальный и экологичный очищающий гель на основе ПАВ российского производства. Очищает от всех видов краски, клея, следов от скотча, зеленки и йода, монтажной пены и пр. На основе ПАВ.



# Тушь

**Тушь** классический материал для графики. Три популярных цвета - черный, индиго и синий во флаконах по 60 мл и запоминающейся упаковке.

Синяя, Арт.: 195221

Черная, Арт.: 195220

Индиго, Арт.: 195222



## Грунт акриловый белый универсальный, 250 мл

Арт.: 820017

Грунт предназначен для подготовки поверхности к живописи акриловыми, масляными, темперными и другими видами красок. Обеспечивает более прочную связь красочного слоя к поверхности. Не желтеет со временем.



## Грунт акриловый черный универсальный, 250 мл

Арт.: 820034

Грунт предназначен для подготовки поверхности к живописи акриловыми, масляными, темперными и другими видами красок. Обеспечивает более прочную связь красочного слоя к поверхности. Не желтеет со временем.

Черный грунт упрощает выделение бликов и светлых участков работы за счет контраста.



## Текстурная паста, 300 мл

Арт.: 820000

С помощью текстурной пасты можно формировать объемное покрытие. После высыхания она образует прочный несмываемый водой рельеф, который потом можно окрасить акриловыми, гуашевыми, темперными, масляными красками. Паста активно используется в декоративной живописи и в современном рукоделии, например в технике объемного декупажа.



## Разбавитель (медиум) для акриловых красок 100 мл

Арт.: 820029

Разбавитель для акриловых красок и текстурной пасты. Используется для усиления прозрачности и уменьшения вязкости текстуры. Обеспечивает плавность перехода оттенков и сохраняет их насыщенность. Придает легкий блеск. Может использоваться в качестве проклейки перед нанесением акриловой краски на ткань.





# Материалы для хобби

## Глина для лепки "Малевич", полимерная, воздушная, 70 г

Экстра-легкая воздушная масса для лепки. Не требует обжига, затвердевает на воздухе. Гипоаллергенная и безопасная для детей. Глину можно подкрашивать гуашью или акриловыми красками.



Цвет: белый

Арт.: 810024

## Глина для лепки "Малевич", 500 гр.

Мягкая текстура позволяет работать с глиной даже детям. Не требует обжига, затвердевает на воздухе.



Цвет: красный

Арт.: 810001

Цвет: белый

Арт.: 810002



## Пластлин скульптурный Малевич, 500 г

Предназначен как для профессионального моделирования скульптур и макетов, так и для лепки в свое удовольствие и занятий с детьми. 100% совместимость с гипсом и силиконом. Устойчив к перепаду температур, держит заданную форму. 5 цветов и две степени твердости каждого цвета: белый, серый, кремовый, оливковый и терракота. Без запаха и без содержания серы.

### МЯГКИЕ:

Арт.: 810025 - белый

Арт.: 810027 - серый

Арт.: 810029 - телесный

Арт.: 810031 - оливковый

Арт.: 810033 - терракотовый



### ТВЕРДЫЕ:

Арт.: 810026 - белый

Арт.: 810028 - серый

Арт.: 810030 - телесный

Арт.: 810032 - оливковый

Арт.: 810034 - терракотовый



Изысканный блеск металлов добавит любой работе спецэффектов и шарма. Золото, серебро и медь - 3 вида потали в ассортименте бренда "Малевич". Тончайшие листы цветной фольги форматом 14x14 см собраны в удобные книжечки по 25 листов в каждой. Поталь используется в живописи и графике, а также для золочения рам, предметов интерьера, декоративной керамики, стекла и др.

Золото: арт. 195060



Серебро: арт. 195061



Медь: арт. 195062



**Клей для потали "Малевич" спиртовой, 50 мл**

Арт.: 195070

Спиртовой клей для потали предназначен для работы с листовой поталью.

На спиртовой основе.



**Клей для потали "Малевич" водный, 50 мл**

Арт.: 195098

Водный клей для потали предназначен для работы с листовой поталью.

На водной основе.



**Лак для потали Малевич шеллачный, 50 мл**

Арт.: 195071

Шеллачный лак финишный для потали предназначен для работы с поталью. Защищает поверхность от истирания, влаги и пыли.



# Пастель

**Масляная пастель** - новый профессиональный материал от "Малевич". Пастель обладает высокой интенсивностью и яркостью цвета, хорошей кроющей способностью, смешиваемостью и мягкостью, легко ложится на различные фактуры цветной бумаги, бумаги для рисования, а еще на картон, дерево и керамику. Подходит для смешанных техник. Наборы скомплектованы из популярных цветов и упакованы в картонный пенал с ячейками.



Количество: 6 мелков

Арт.: 810035

Количество цветов: 12

Арт.: 810016

Количество цветов: 24

Арт.: 810017

Количество цветов: 36

Арт.: 810018

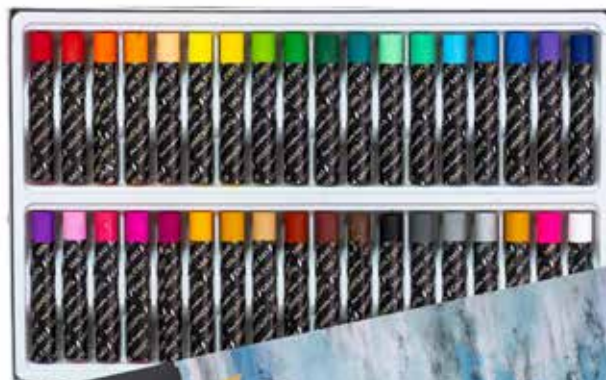



**Сухая художественная пастель** сделана на основе натуральной глины. Это отличный материал для рисования. Особое качество пигментов и связующих обеспечивает экономичный расход, хорошую укрывистость, яркость и светостойкость цветов. Можно смешивать цвета прямо на бумаге и получать десятки новых оттенков.

Количество цветов: 48

Арт.: 810003

Количество цветов: 24

Арт.: 810004



Отсканируйте QR-код чтобы посмотреть видео



## Наборы пастельных монолитных карандашей

Сеты из 12, 24 и 36 цветов созданы как для любителей работать с пастелью, так и для продвинутых пользователей. Цветовая гамма от пастельных и ахроматических до ярких и сочных цветов. Особое качество пигментов и связующих обеспечивает экономичный расход, хорошую укрывистость, яркость и светостойкость цветов.

Количество цветов: 12

Арт.: 810021

Количество цветов: 24

Арт.: 810022

Количество цветов: 36

Арт.: 810023





# Материалы для графики

Набор материалов для графики:  
Угольные карандаши  
(3 степени жесткости)  
Сангина темная, сангина светлая  
Сепия темная, сепия светлая  
Белый пастельный карандаш  
Арт.: 197901



Отсканируйте QR-код,  
чтобы посмотреть видео

Набор пастельных  
карандашей  
монолитов  
(белый и черный)  
Арт.: 810015



Угольный карандаш  
монолит (мягкий)  
Арт.: 810012  
Угольный карандаш  
монолит (средний)  
Арт.: 810013  
Белый пастельный  
карандаш монолит  
Арт.: 810014



Пастельный  
карандаш монолит,  
сепия  
Арт.: 810020  
Пастельный  
карандаш монолит,  
сангина  
Арт.: 810019

## Сангина, сепия, уголь

Материалы для художественной графики "Малевич" обладают высокой кроющей способностью, работать ими легко и приятно, пигмент мягко ложится на бумагу, достаточно легкого штриха. Мелки квадратной формы позволяют закрывать большую площадь и делать тонкие штрихи. Набор из трех мелков традиционных в графике оттенков. Отлично подходит для набросков и портретов.



Количество мелков в упаковке: 3

Форма мелков: квадратная



Сангина светлая - арт.: 810007

Сангина темная - арт.: 810006

Сепия светлая - арт.: 810009

Сепия темная - арт.: 810008

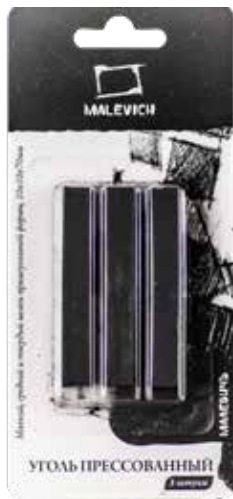

**Прессованный уголь** отлично подходит, когда нужен глубокий черный цвет. Оформлен в виде набора из трех мелков разной степени твердости - мягкий, средний, твердый.

Арт.: 810010



**Натуральный уголь** для рисования - это традиционный материал в художественной графике. Мелки позволяют делать четкие тонкие штрихи. Уголь хорошо передает пигмент на бумагу, но при этом остается твердым и не ломается. Количество в упаковке - 12.

Арт.: 810005

# Акварельные карандаши



## Новинка!

### Акварельные карандаши "Малевич"

Отличный инструмент для начинающих художников и скетчеров. Цвета карандашей хорошо смешиваются между собой и размываются без следов на бумаге. Можно использовать в сухой технике рисования, как обычными цветными карандашами, или в смешанной технике с акварелью. С их помощью можно рисовать по мокрому и поверх уже залитого цветного слоя, карандаши при этом будут сразу смешиваться с цветом.

Набор акварельных карандашей, 12 цветов  
Арт.: 198900

Набор акварельных карандашей, 24 цвета  
Арт.: 198901

Набор акварельных карандашей, 36 цветов  
Арт.: 198902



Товары для художников



Fine Arts~Pencils

## Материалы для графики

Чернографитные карандаши, капиллярные и гелевые ручки - незаменимые инструменты для любителей и профессионалов рисования. Они необходимы и для академической живописи, и для набросков, и для скетчинга.

Чернографитные карандаши "Малевич" - оптимальный баланс качества и цены. Очищенный от примесей грифель, проклеенный по всей длине, отличный дизайн и стильная упаковка. Поштучно и в наборах по 8 штук.

Капиллярные ручки "Малевич" Graf'Art с удобным корпусом и качественным пишущим узлом. 16 вариантов наконечников, светостойкие, водостойкие архивные чернила.

Гелевые ручки с тонким пишущим узлом - универсальные инструменты как для письма, так и для акварельного или маркерного скетчинга.

**Инновация: удобный стандарт обозначений толщины линии и типа пишущего узла на корпусе капиллярной ручки.**

- Чернографитные карандаши поштучно и наборы
- Капиллярные ручки поштучно и в наборах
- Белые и черные гелевые ручки

КАРАНДАШИ • ЛИНЕРЫ





# Карандаши



## Поштучные карандаши Graf'Art

Количество степеней  
твердости: 8

Арт.: 197002 - 2H

Арт.: 197001 - H

Арт.: 197000 - HB

Арт.: 197010 - B

Арт.: 197012 - 2B

Арт.: 197014 - 4B

Арт.: 197016 - 6B

Арт.: 197018 - 8B



Отсканируйте QR-код  
чтобы посмотреть видео



Поставляется  
в транзитной  
упаковке по 12 шт.



Художественные чернографитные **Карандаши Graf'Art** отвечают всем требованиям, предъявляемым к профессиональной художественной продукции. Высококачественный грифель очищен от примесей, за счет чего штриховка получается равномерной и четкой. Диаметр грифеля отличается в зависимости от степени мягкости карандаша. Высококачественная древесина и проклейка грифеля по всей длине обеспечивают легкое затачивание, корпус и грифель не крошатся и остаются целыми даже при падении.

## Наборы карандашей Graf'Art



Набор из 8 шт.  
в жестяной коробке

Арт.: 197900

**Карандаши Graf'Art** в наборах для того, чтобы приобрести сразу всю серию или самые популярные типы карандашей. В стильной жестяной коробке в бумажной обложке с иллюстрацией, в картонной коробке или блистерной упаковке.



Набор из 3 шт.  
в блистере

Арт.: 197903



Набор из 8 шт.  
в картонной  
коробке

Арт.: 197908

Товары для художников

# Механические карандаши



**Грифели "Малевич"** для механических карандашей подходят как для чертежных, так и для оформительских работ. Запасные сменные стержни возможно использовать с любым механическим карандашом. В ассортименте наборы грифелей толщиной: 0,5 мм, 0,7 мм и 2,0 мм. Твердость: HB или 2B. Количество стержней: 12 шт или 30 шт.



Арт.: 197254 - HB/2,0

Арт.: 197255 - 2B/2,0



Арт.: 197250 - HB/0,5

Арт.: 197251 - 2B/0,5

Арт.: 197252 - HB/0,7

Арт.: 197253 - 2B/0,7

**Механические карандаши Graf'Art** из линейки профессиональных художественных и чертежных принадлежностей. Для их изготовления используются прочный пластик и сталь, зона обхвата карандаша выполнена из резинового, металлического или рифлёного пластикового материала. Качественная сборка увеличивает срок службы, а сбалансированный корпус снижает усталость при длительном использовании. В ассортименте карандаши со сменными стержнями следующей толщины: металлический - 0,5 мм, пластиковый - 0,7 мм и цанговый 2,0 мм. К карандашам подходят грифели "Малевич" или других производителей соответствующего размера.

металлический

Арт.: 197903



пластиковый

Арт.: 197201



цанговый

Арт.: 197202



# Наборы карандашей

## Наборы в скрутках

Арт.: 830213 - Черный

Арт.: 830214 - Бежевый

Арт.: 830215 - Оливковый

Арт.: 830216 - Бордо

## Набор в деревянном пенале

Арт.: 830218



## Набор в карманном пенале

Арт.: 830217 - Бежевый



**Карандаши Graf'Art** в пеналах-скрутках и в карманном пенале - готовый комплект для академической живописи карандашом. В составе - чернографитные карандаши 8 степеней жесткости: 2H, H, HB, B, 2B, 4B, 6B и 8B.



**Капиллярные ручки (линеры) Graf'Art** это профессиональный инструмент для письма, черчения и рисования. В коллекции 16 различных наконечников.



## Классический линер

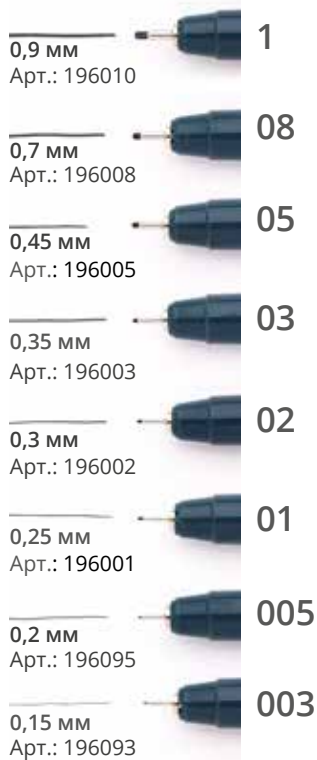

## Линеры других форм

### Скошенная:



### Каллиграфия:

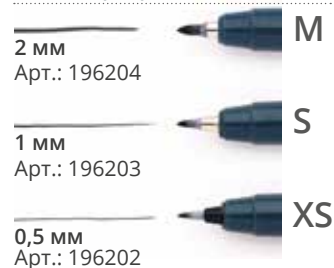

### Кисть



## Graf'Art PRO Капиллярные ручки (линеры)

для профессионалов с усовершенствованной формой секции захвата, максимально удобной для руки. В коллекции 9 популярных размеров. В ручках используются специальные водостойкие архивные чернила с высокой степенью светостойкости. Рисунок после высыхания не размывается водой, за счет этого ручки можно использовать в смешанной технике с акварелью, акрилом или гуашью.

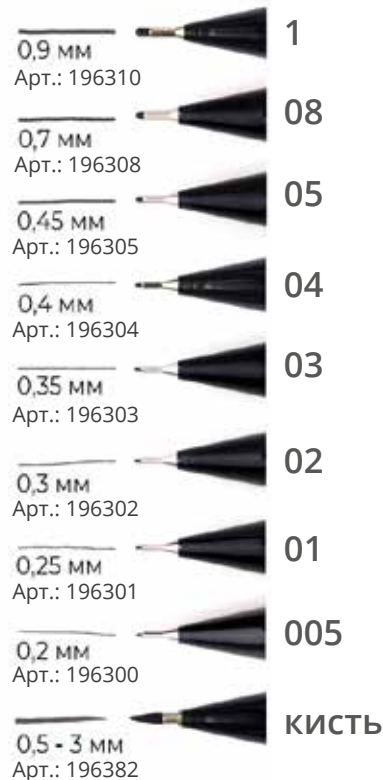

На корпусе показан тип пишущего узла и толщина линии.



## Наборы линеров

**Капиллярные ручки (линеры) Graf'Art** можно приобрести в наборе из 16 видов, куда входят ручки всех типов, или в наборе из 6 линеров, наиболее востребованных размеров.

Набор из 16 видов

Арт.: 196916

Набор из 6 видов

Арт.: 196906



## Гелевые ручки Graf'Art от "Малевич"

универсальные инструменты для письма и рисования с улучшенной подачей чернил. Тонкие и прочные пишущие узлы из металла толщиной 0,5 мм и 0,8 мм. Используются в акварельном и маркерном скетчинге для того, чтобы подчеркнуть детали и свет.

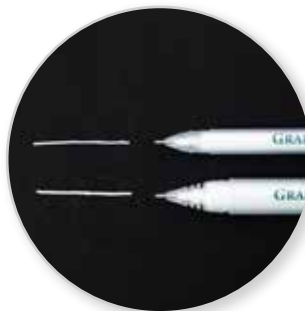

Гелевая ручка, черная 0,5 мм

Арт.: 198010

Гелевая ручка, белая 0,5 мм

Арт.: 198000

Гелевая ручка, белая 0,8 мм

Арт.: 198002



Набор PRO из 6 видов линеров

Арт.: 196900



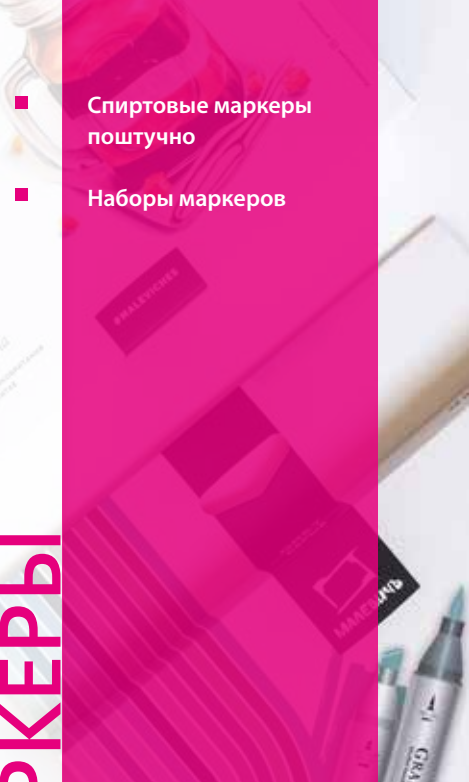

- Спиртовые маркеры поштучно
- Наборы маркеров

# СПИРТОВЫЕ МАРКЕРЫ

## Спиртовые маркеры

Художественные маркеры "Малевич" GrafArt для скетчинга выполнены на спиртовой основе, но не имеют ярко выраженного запаха.

Формула чернил, изготовленных в Великобритании, обеспечивает создание плавного градиента и отсутствие выраженных полос.

Маркеры двусторонние: с одной стороны маркера классическое скошенное долото, с другой - экстра мягкая кисть (произведенная в Японии), которая позволяет работать маркером в живописной технике, создавая легкие воздушные мазки, растушевки и тонкие линии.

Овальный корпус из пластика белого цвета. Его удобно держать в руках, а благодаря форме он не перекачивается по столу, сохраняя порядок на рабочем месте художника.



# Спиртовые маркеры

**Серия поштучных маркеров Graf'Art** включает 121 цвет и блендер. Цвета подобраны таким образом, чтобы смешивание оттенков было максимально плавным.

<b>Y101</b> Лунный свет арт: 190055	<b>Y103</b> Золотистый арт: 190034	<b>Y105</b> Охра желтая арт: 190067	<b>Y201</b> Ванильный арт: 190013	<b>Y202</b> Лимонный натуральный арт: 190052	<b>Y301</b> Лимонный светлый арт: 190053	<b>Y302</b> Лимонный арт: 190051	<b>Y304</b> Желтый арт: 190027
<b>Y401</b> Фисташковый арт: 190114	<b>Y403</b> Болотный арт: 190010	<b>O101</b> Мандариновый арт: 190056	<b>O102</b> Оранжевый арт: 190065	<b>O103</b> Оранжево-красный арт: 190064	<b>O201</b> Персиковый арт: 190068	<b>O204</b> Красная глина арт: 190043	<b>S203</b> Розовый телесный арт: 190077
<b>S204</b> Розовый румянец арт: 190075	<b>S206</b> Телесный светлый арт: 190108	<b>S207</b> Телесный средний арт: 190109	<b>S208</b> Телесный персиковый арт: 190106	<b>S209</b> Слоновая кость арт: 190104	<b>R101</b> Красный арт: 190045	<b>R102</b> Кармин арт: 190037	<b>R104</b> Вишневый арт: 190018
<b>R106</b> Винный осадок арт: 190014	<b>R107</b> Бургундья арт: 190011	<b>R202</b> Чайная роза арт: 190119	<b>R204</b> Лососевый арт: 190054	<b>R208</b> Красный светлый арт: 190046	<b>R210</b> Красный темный арт: 190047	<b>R211</b> Красно-коричневый арт: 190044	<b>P101</b> Бутон арт: 190012
<b>P104</b> Фиолетовый арт: 190113	<b>P201</b> Розовый Барби арт: 190073	<b>P205</b> Розовый яркий арт: 190079	<b>P207</b> Клюква арт: 190038	<b>P301</b> Розовый светлый арт: 190076	<b>P303</b> Розовый темный арт: 190078	<b>P305</b> Шелковница арт: 190122	<b>P401</b> Розовый детская кожа арт: 190074
<b>P402</b> Сакура арт: 190080	<b>P403</b> Телесный розовый арт: 190107	<b>P406</b> Коктейль арт: 190039	<b>P501</b> Пыльная роза арт: 190015	<b>P502</b> Винтажная розовая светлая арт: 190016	<b>P503</b> Винтажная розовая темная арт: 190017	<b>P504</b> Пудра арт: 190070	<b>G101</b> Грушевый арт: 190024
<b>G104</b> Зеленый природный арт: 190033	<b>G202</b> Лайм арт: 190049	<b>G204</b> Оливковый арт: 190063	<b>G302</b> Зеленая мята арт: 190028	<b>G403</b> Травяной зеленый арт: 190111	<b>G404</b> Изумрудный арт: 190035	<b>G405</b> Зеленый папоротник арт: 190031	<b>G503</b> Морская волна арт: 190060
<b>G506</b> Зеленый плащ арт: 190032	<b>G507</b> Зеленый островист арт: 190030	<b>B101</b> Зеленый лед арт: 190029	<b>B102</b> Мятный арт: 190061	<b>B201</b> Аквамарин светлый арт: 190002	<b>B202</b> Аквамарин арт: 190001	<b>B301</b> Бирзовый лед арт: 190006	<b>B304</b> Бирзовый светлый арт: 190007

# Спиртовые маркеры

<b>B307</b> Бирюзовый арт.: 190005	<b>B309</b> Бирюзовый темный арт.: 190008	<b>B401</b> Небесно-голубой светлый арт.: 190062	<b>B403</b> Церулеум арт.: 190118	<b>B501</b> Серый сине-зеленый арт.: 190088	<b>B503</b> Серый бирюзовый арт.: 190081	<b>B601</b> Голубой лед арт.: 190021	<b>B602</b> Голубой светлый арт.: 190022
<b>B603</b> Голубой арт.: 190020	<b>B605</b> Синий кобальт арт.: 190101	<b>B607</b> Берлинская лазурь арт.: 190004	<b>B609</b> Индиго арт.: 190036	<b>V101</b> Розово-алмазовый арт.: 190072	<b>V105</b> Ежевичный арт.: 190026	<b>V201</b> Глициния арт.: 190019	<b>V204</b> Сливовый арт.: 190103
<b>V301</b> Алмазовый арт.: 190050	<b>V302</b> Сиреневый арт.: 190102	<b>V303</b> Аметист арт.: 190003	<b>V401</b> Лаванда арт.: 190048	<b>V403</b> Пыльная сирень арт.: 190071	<b>T101</b> Телесный арт.: 190105	<b>T104</b> Коричневый арт.: 190040	<b>T107</b> Терракота арт.: 190110
<b>T109</b> Хна арт.: 190117	<b>T201</b> Фундук светлый арт.: 190116	<b>T202</b> Фундук арт.: 190115	<b>T301</b> Миндаль светлый арт.: 190059	<b>T302</b> Миндаль арт.: 190058	<b>T403</b> Коричневый светлый арт.: 190041	<b>T406</b> Коричневый темный арт.: 190042	<b>T407</b> Умбра жженая арт.: 190112
<b>T408</b> Черно-коричневый арт.: 190120	<b>T501</b> Песочный арт.: 190069	<b>T503</b> Медовый арт.: 190057	<b>T505</b> Охра арт.: 190066	<b>T507</b> Сiena натуральная арт.: 190100	<b>T509</b> Дуб арт.: 190025	<b>T510</b> Сiena жженая арт.: 190099	<b>T511</b> Грецкий орех арт.: 190023
<b>W101</b> Серый теплый 1 арт.: 190089	<b>W103</b> Серый теплый 3 арт.: 190091	<b>W105</b> Серый теплый 5 арт.: 190092	<b>W107</b> Серый теплый 7 арт.: 190093	<b>W110</b> Серый теплый 10 арт.: 190090	<b>W202</b> Серый зеленый 2 арт.: 190086	<b>W204</b> Серый зеленый 4 арт.: 190087	<b>C101</b> Серый голубой 1 арт.: 190082
<b>C102</b> Серый голубой 2 арт.: 190083	<b>C104</b> Серый голубой 4 арт.: 190084	<b>C105</b> Серый голубой 5 арт.: 190085	<b>C201</b> Серый холодный 1 арт.: 190094	<b>C203</b> Серый холодный 3 арт.: 190096	<b>C205</b> Серый холодный 5 арт.: 190097	<b>C207</b> Серый холодный 7 арт.: 190098	<b>C210</b> Серый холодный 10 арт.: 190095
<b>1200</b> Черный арт.: 190121	<b>0000</b> Белый арт.: 190009						



## Наборы спиртовых маркеров

**Наборы маркеров Graf'Art** по 6, 12, 24, 36 и 60 цветов для удобства скомплектованы по оттенкам в различной тематике. В презентабельных коробках с авторскими иллюстрациями российских художников.

Набор телесных оттенков  
6 цветов

Арт.: 190911

Набор серых оттенков  
12 цветов

Арт.: 190910

Набор "Портрет"  
12 цветов

Арт.: 190908

Набор "Базовый"  
12 цветов

Арт.: 190901

Набор "Базовый"  
24 цвета

Арт.: 190902



Набор "Флора"  
24 цвета

Арт.: 190913

Набор "Еда"  
24 цвета

Арт.: 190905

Набор "Пастельные тона"  
24 цвета

Арт.: 190909

Набор "Темные тона"  
24 цвета

Арт.: 190912



Набор  
"Базовый"  
36 цветов  
Арт.: 190903



Набор  
"Базовый"  
60 цветов  
Арт.: 190904



Набор  
"Максимальный"  
120 цветов  
Арт.: 190914



## Наборы спиртовых маркеров

Набор перьев для  
спиртовых маркеров, 6 шт  
Арт.: 195112



## Аксессуары для хранения маркеров



### Пенал для маркеров Graf'Art

Компактный пенал для скетч маркеров. Выполнен из экокожи, закрывается шнуром. Плотное дно позволяет пеналу стоять на столе. В пенал помещается 16-18 маркеров "Малевич". Высота 22,5 см, диаметр 9 см.

Пенал для маркеров

Арт.: 195101



Товары для художников



## Готовые наборы

Подарочные и стартовые наборы для живописи пользуются большой популярностью у покупателей, ведь часто бывает так, что времени на выбор и покупку подходящего подарка не остается. Мы предлагаем готовые комплекты художественных материалов для творчества в разной стилистике и разными материалами по принципу "все включено". Просто распакуйте набор и сразу приступайте к рисованию. Наборы идеально подойдут как начинающим, так и опытным художникам.

**Подарочные наборы с различной комплектацией:**

- для живописи акварелью и гуашью
- для живописи акрилом
- для живописи маслом.

- С акрилом
- С маслом
- Для акварели

ГОТОВЫЕ НАБОРЫ







### Стартовый набор для рисования акварелью

Этот набор оценят любители акварельной живописи и рисования гуашью. В составе удобный настольный мольберт с регулируемым углом наклона, который подходит для рисования на бумаге, кисти из синтетики для рисования акварелью, бумага для акварели формата А4 и А3 по 10 листов.

Состав: настольный мольберт для акварели МЛ-14, папка для акварели "Малевич" Waterfall, 200 г/м<sup>2</sup>, А3 - 10 листов и А4 - 10 листов, набор акварели "Малевич" Frida, CMYK, малярный скотч 2 см x 50 м, кисти из мягкой синтетики Frida: круглая №2, 3, 6.

Арт.: 830219



### Подарочный набор Tician

Подарочный набор для художника Tician с масляными красками 12 цветов, 6 кистей из жесткой синтетики и разбавитель. Упакован в специальный деревянный кейс из бука.

Состав: художественный кейс из бука, набор масляных красок "Малевич", 12 цв. по 12 мл, кисть из синтетики Tician, круглая №0, кисть из синтетики Tician, круглая №1,5, кисть из синтетики Tician, круглая №2,5, кисть из синтетики Tician, плоская №4, кисть из синтетики Tician, плоская №8, кисть из синтетики Tician, плоская №14, разбавитель без запаха 50 мл.

Арт.: 830206



### Стартовый набор для живописи акрилом (МЛ-57)

Базовый набор для художника с комплектом акриловых красок, кистей, холстов и удобным настольным мольбертом из бука.

Состав: настольный мольберт МЛ-57; холст на картоне "Малевич" 20x20; 20x30 25x35 см; кисти из синтетики средней степени жесткости Claude: круглая №2, 3, плоские №3, 6, 10, акриловая краска "Малевич" Matisso (7 туб по 60 мл): белила титановые, желтый светлый или лимонный, красный или алый, голубая "фц" или ультрамарин, зеленый средний или берлинская зелень, марс коричневый или умбра жженая, черная.

Арт.: 830208



### Стартовый набор Малевич для рисования гуашь

В наборе есть всё необходимое для рисования гуашью и он станет прекрасным подарком для начинающего художника.

Состав: настольный мольберт с ящиком МЛ-21, 10 листов акварельной бумаги Waterfall, планшет из мдф 25x30 см, набор гуаши в тубах 12 цв, малярный скотч 2 см, кисти из синтетики Claude 4 шт, карандаш, ластик.

Арт.: 830220

## Стартовый набор для живописи маслом (МЛ-57)

Базовый набор для художника с комплектом масляных красок, кистей, холстов нескольких размеров, палитрой, масленкой, разбавителем и компактным настольным мольбертом.

Состав: настольный мольберт МЛ-57; разбавитель без запаха 50 мл; палитра деревянная овальная 20x30 см; масленка одинарная металлическая; холст на картоне "Малевич" 18x24, 20x30, 25x35 см; кисти из жесткой синтетики Tician круглые №1, 2, 5, плоские №4, 10; масляная краска Tician (8 туб по 46 мл): белила титановые, кадмий лимонный, кадмий красный темный, краплак розовый, голубая "ФЦ", зеленая "ФЦ", умбра жженая, черная.

Арт.: 830210



## Набор для начинающего художника "Тициан"

Большой набор в буковом настольном этюднике с базовым комплектом кистей, холстов, палитры, разбавителя и масляных красок "Тициан".

Состав: этюдник МЛ-34 из бука; даммарный лак "Малевич" 50 мл; разбавитель слабопахнущий "Малевич" 50 мл; овальная деревянная палитра 20x30 см; холсты на картоне 15x20, 25x30 см, 25x35 см; кисти из жесткой синтетики Tician: круглая №2, плоские №4, 8, 12, масляная краска Tician 7 туб по 46 мл: белила титановые или белила цинковые, голубая "ФЦ" или берлинская лазурь или ультрамарин синий, травяная зеленая или зеленая "ФЦ", кадмий красный темный или кадмий красный светлый, кадмий лимонный или кадмий желтый средний, умбра жженая, черная.

Арт.: 830209



## Набор для начинающего художника Матисс (МЛ-НС)

Набор Матисс содержит самые необходимые инструменты для живописи акрилом. Станет отличным подарком как для новичков, так и для профессионалов.

Состав: настольный этюдник МЛ-НС, мастихин "Малевич" Simple-line 2-1, кисти из жесткой синтетики Tician: скошенная №12, плоская №10; кисти из синтетики средней степени жесткости Claude: круглые №1, 2, плоскоовальная №6; холсты на картоне "Малевич"; 15x20, 20x25, 25x35, 20x30 см; пластиковая прямоугольная палитра без ручки, лак акриловый глянцевый "Малевич" 100 мл, акриловая краска "Малевич" Matisso (12 туб по 60 мл): Белила титановые, Лимонная, Краплак розовый, Фиолетовый, Оранжевый, Ультрамарин, Голубая "ФЦ", Зеленая "ФЦ", Берлинская зелень, Охра желтая, Марс коричневый, Черный.

Арт.: 830309



## Набор масляных красок в подарочном кейсе, 20 предметов

Подарочный набор для художника с масляными красками Тициан.

Состав: деревянный ящик художника, 10 цветов масляных красок, 4 кисти из синтетики, 2 холста на картоне, масленка, разбавитель, лак, палитра.

Арт.: 520013





Сумка для художника  
"Малевич" "Авангард"

Размер: 50x65 см

Арт.: 195089

Яркая сумка-портфолио/рюкзак с наружными карманами разного размера и несколькими отделениями для кистей, красок и алюминиевой треноги. Можно носить как рюкзак.



Сумка-шоппер "Малевич"

Материал: саржа

Цвет: черный

Размер: 38x38 см

Арт.: 195092

Сумка для художника  
"Малевич" с карманами.

Цвет: серый

Размер: 63x47 см

Арт.: 195086



Сумка-портфолио для бумаги, подрамников и художественных принадлежностей с множеством карманов для кистей, красок и т.п. Есть отделение для алюминиевой треноги.

Скетч-сумка для художника  
"Малевич"

Размер: 36x46 см

Арт.: 195087



Сумка через плечо для пленэра и повседневного ношения. Подходит для художественных принадлежностей, внутри есть несколько отделений для кистей.



Сумка для художника  
"Малевич" с карманом.

Цвет: бежевый

Размер: 47x35 см

Арт.: 195041



Сумка-портфолио  
"Малевич" для работ А2  
с карманом, черная

Размер: 62,5x45 см

Арт.: 195027



- Сумки
- Пеналы
- Палитры
- Губки

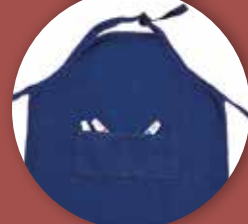

АКСЕССУАРЫ

### Необходимые мелочи

Немаловажной деталью в процессе живописи являются аксессуары. Творческий процесс не обойдется без таких незаменимых деталей как палитры, масленки, пеналы и др.

### Разнообразие выбора

В ассортименте "Малевичъ" есть все самые необходимые мелочи для удобной и результативной работы. Линейка аксессуаров постоянно расширяется и дополняется новыми полезными товарами.

Компания "Малевичъ" всегда заботится о покупателях, полностью организовывая рабочее место художника всеми необходимыми материалами и инструментами.



Отсканируйте QR-код чтобы посмотреть видео





## Профессиональные палитры

**Герметичная палитра** необходима для работы с акварелью в тубиках. Акварель выдавливается из тубиков в специальные ячейки и может храниться там долгое время. Одна из секций для смешивания съемная и её легко мыть.

Палитра герметичная  
"Малевич" для акварели  
Цвет: синий  
Размер: 12,5x27,5 см  
Арт.: 195186



Размер: 15,8x32 см  
Цвет: синий, арт. 195207

Цвет: красный, Арт.: 195208



Профессиональная палитра  
"Малевич" для акрила  
Размер: 43x31 см  
Арт.: 195205

Эта палитра имеет специальное "скользящее" покрытие, которое позволяет легко очистить её от любой в т.ч. засохшей акриловой краски.

В ассортименте "Малевич" есть палитры для любых видов краски и любых техник живописи: из дерева, пластика, бумаги и даже ультрасовременная палитра из оргстекла.

## Овальная деревянная палитра

Для смешивания красок

20x30 см

Арт.: 195021

30x40 см

Арт.: 195025



## Прямоугольная деревянная палитра

Для смешивания красок

20x30 см

Арт.: 195029

30x40 см

Арт.: 195033



## Пластиковая овальная палитра. 10 ячеек, 23x17 см

Эта модель палитры самая популярная среди школьников и студентов. Она недорогая и предназначена в основном для акварели и гуаши.

Арт.: 195001



## Пластиковая овальная палитра без ячеек. 43x30 см

Предназначена для смешивания масляных, темперных и акриловых красок. Плоская поверхность без ячеек разделена на три секции и имитирует палитру из дерева

Арт.: 195141



## Пластиковая прямоугольная палитра без ручки. 9 ячеек, 34x23 см

Профессиональная акварельная палитра которая может быть использована и для акварели в тюбиках, и для сухой акварели. Кюветы могут быть размещены прямо на палитре для удобства использования.

Арт.: 195179



## Пластиковая прямоугольная палитра, 9 ячеек, 30x22 см

Предназначена в основном для акварели и гуаши. Ее прямоугольная форма удобна для применения на столе.

Арт.: 195009



## Прозрачная овальная палитра из оргстекла. 30x22x0,3 см

Профессиональная палитра для масляных, темперных и акриловых красок. Гладкая поверхность поддается чистке без усилий, что значительно сокращает время работы художника. Обернув палитру в стрейч пленку, можно и вовсе ее не чистить, а менять только пленку.

Арт.: 195094



## Прозрачная прямоугольная палитра из оргстекла. 20x30x0,3 см

Профессиональная палитра для масляных, темперных и акриловых красок. Гладкая поверхность позволяет просто и быстро очистить от использованных красок. Обернув палитру в стрейч пленку, можно сэкономить время и просто менять после работы использованную пленку.

Арт.: 195023



## Бумажная одноразовая палитра А4

Имеет 40 отрывных листов плотностью 80 мг/м<sup>2</sup>, которые специально предназначены для смешивания красок. С ней не придется пачкаться и чистить палитру. Может быть использована для любых видов красок.

Арт.: 195040



## Планшеты и пеналы

Незаменимые аксессуары для эскизов в любом месте, в любое время. Клипборды удобно использовать как самостоятельно, так и устанавливая на мольберт или этюдник. Пеналы - требуются для хранения и переноски художественных принадлежностей.

Пенал для кистей  
на длинной ручке  
Размер 15,5x37 см  
Арт.: 165001



Пенал для кистей  
на короткой ручке  
Размер 16x25 см  
Арт.: 165002



Наборы  
пеналов  
с кистями  
представлены  
на стр.106

Планшет с зажимом, толщина 6 мм:  
Формат А3 (36x46 см) арт.: 195103  
Формат А2 (48,5x63 см) арт.: 195102



Планшет с зажимом, толщина 3 мм:  
Формат А4 (22x31 см) арт.: 195048  
Формат А3 (32x45 см) арт.: 195047



Пеналы для карандашей и кистей изготовлены из бамбука. Этот природный, экологически чистый материал имеет привлекательный рисунок с восточными нотками и как отлично вписывается в современные тенденции эко-дизайна.

Пенал для кистей МЛ-100  
Размер 38x10,5 см  
Арт.: 162100 (бамбук)



Пенал для карандашей МЛ-153  
Размер 23x6,5 см  
Арт.: 162153 (бамбук)



Скрутка (пенал) для кистей авторской конструкции. Скрутка выполнена из полиэстера в 4-х разных цветах. Внутри вшита эластичная резинка удерживающая кисти на своем месте. Предусмотрено три ячейки для мастихинов. Специальная вставка из кожи защищает ворс кисти от деформации. Материал износостойкий и не боится воды. Конструкция позволяет зафиксировать скрутку при любой толщине, в зависимости от кол-ва кистей внутри. Это удобный и практичный аксессуар для переноски и хранения кистей, который порадует вас стильным дизайном.

Наборы скруток с кистями представлены на стр. 105



## Пеналы-скрутки для кистей



Отсканируйте QR-код чтобы посмотреть видео



Арт.	Размер	Цвет
195005	26x48 см	Черный
195003	26x48 см	Бежевый
195004	26x48 см	Оливковый
195010	26x48 см	Бордовый
195006	34x48 см	Черный
195007	34x48 см	Бежевый
195008	34x48 см	Оливковый
195011	34x48 см	Бордовый





## Пеналы-скрутки для карандашей и ручек

Компактные тканевые скрутки для карандашей и линеров. Расчитаны на 20 предметов. 4 классических цвета, удобный размер, непромокаемая ткань и практичная застежка-липучка.

Арт.	Размер	Цвет
195016	21,5x36 см	Черный
195017	21,5x36 см	Оливковый
195019	21,5x36 см	Бежевый
195020	21,5x36 см	Бордовый

Наборы с карандашами  
представлены на стр. 150



Компактный пенал для карандашей, ручек или маркеров. Материал износостойкий и не боится воды. Закрывается на липучку.

Размер в разложенном виде 16x26,5 см

Размер в сложенном виде 8x20,5 см

Арт.: 195022 - бежевый

Арт.: 195067 - черный

Товары для художников

## Наборы для каллиграфии

**Наборы для каллиграфии** отлично подходят для знакомства с техникой каллиграфии и рисования тушью.

В этом наборе собраны универсальные виды перьев и деревянный держатель, удобный для рисования и каллиграфии тушью и чернилами. Подойдет как для опытных, так и для начинающих художников. Также возможно использование набора для улучшения почерка и чистописания. В ассортименте 2 набора:

5 перьев + косой держатель

Арт.: 195109



10 перьев + прямой держатель

Арт.: 195110



[www.art-malevich.ru](http://www.art-malevich.ru)



## Поролоновый валик на пластиковой ручке

Используется для нанесения краски на поверхность.

Можно использовать с любыми видами красок.

25 мм

Арт.: 195382

70 мм

Арт.: 195387

**Набор из 2х валиков:**

**Арт.: 195044**



## Зажим для бумаги металлический

Металлические зажимы - это удобный инструмент для крепления бумаги к планшету или для фиксирования скетчбука.

Поставляются в упаковке по 12 шт.

50 мм

Арт.: 195050

75 мм

Арт.: 195075



## Металлический разделитель для холстов

Комплект из 2-х металлических разделителей для холстов. Предназначены для разделения свеженарисованных картин во время высыхания, хранения и переноски.

Арт.: 195002



## Кисть-губка круглая

Поролоновая губка на деревянной ручке. Используется для нанесения краски на поверхность, особенно удобно использовать с трафаретами.

50 мм

Арт.: 195150

30 мм

Арт.: 195130

20 мм

Арт.: 195120

13 мм

Арт.: 195113

**Набор из 4х круглых губок:**

**Арт.: 195042**



## Кисть-губка плоская

Поролоновая губка на деревянной ручке. Используется для создания эффектов краски и нанесения краски на различные поверхности, в том числе через трафарет.

25 мм

Арт.: 195125

40 мм

Арт.: 195140

60 мм

Арт.: 195160

75 мм

Арт.: 195175

**Набор из 4х плоских губок:**

**Арт.: 195043**





**Ведро для мытья кистей.** Размер 17,5x15,5 см.

Пластиковое ведро для мытья кистей, имеет отсеки и специальные крышки с ребристой поверхностью для легкого очищения.

Арт.: 195063



**Стакан непроливайка с крышкой.** Диаметр 8,5 см, высота 10 см

Этот пластиковый стаканчик оснащен специальной крышкой, которая предохраняет жидкость от проливания, даже если его уронить. Данная модель имеет дополнительную крышку, благодаря которой его можно использовать в масляной живописи. После окончания работы, если Вы не до конца использовали разбавитель, крышку можно закрыть и жидкость не будет испаряться. Так можно сберечь жидкость для дальнейшей работы и сохранить свежий воздух в помещении.

Арт.: 195164



**Стакан непроливайка двойной.** Размер 12x9,5x7,3 см.

Двойной пластиковый стаканчик для воды или разбавителя. В комплекте две затычки для отверстий стаканчика, которые помогают перенести стаканчик без риска расплескивания.

Арт.: 195165



**Стаканчик складной.** Размер 7,8x9,5x2,7 см.

Волнистые края позволяют класть на стаканчик кисть. Дно стакана ребристое, что помогает тщательнее промывать кисти. Стаканчик складывается и занимает мало места.

Арт.: 195108



**Стаканчик складной с палитрой.** Размер 10,5x10,5 см.

Чтобы не брать с собой лишние тюбики акварели и гуаши, нужные цвета можно выдавить в специальные ячейки палитры. Палитра 9x9 см герметично закрывается с помощью силиконовой крышки и сохранит краски свежими надолго. Складной стакан максимально легкий и имеет специальные крепления для "парковки" кистей.

Арт.: 195076



### **Кистемойка из алюминия.** Диаметр 10,5 см, высота 18 см

Кистемойка предназначена для замачивания кистей в разбавителе или льняном масле. Такая процедура позволяет восстановить работоспособность кистей с засохшей масляной краской, а также избавляет художника от необходимости часто мыть кисти. Кистемойка состоит из емкости для разбавителя и специальной пружины для фиксации ручки кистей.

Арт.: 195018



### **Масленка металлическая двойная с крышкой.**

Диаметр каждой масленки 3,6 см, высота 2,7 см

Масленка имеет крепление на палитру и предназначена для хранения разбавителя для масляных красок. Покрыта антикоррозийным покрытием, которая предотвращает ее от воздействия растворителя. Две емкости позволяют использовать несколько разбавителей, комбинации разбавителя льняного масла или лака.

Арт.: 195074



### **Масленка металлическая с крышкой.** Диаметр 3,6 см, высота 2,7 см

Масленка имеет крепление на палитру и предназначена для хранения разбавителя для масляных красок. Покрыта антикоррозийным покрытием, которая предотвращает ее от воздействия растворителя.

Арт.: 195073



### **Подвес для холстов и картин Малевич, 2 шт.**

Предназначены для холстов на широком подрамнике. С их помощью можно повесить на стену картину без рамы. При этом не нужно использовать шурупы и крючки, использование максимально простое.

Арт.: 195122



### **Пресс выжиматель Малевич для красок в тюбиках.**

Пресс сделан из металла и предназначен для выжимания красок из металлических тюбиков разного объема до самой последней капли краски.

Арт.: 195121





## Деревянные манекены

Деревянный манекен используется как наглядное пособие для академического рисунка, а также для декорирования помещений, создания творческой атмосферы. Высота манекена 30 см.

Арт.: 195012 (мужской)

Арт.: 195024 (женский)



## Фартуки для художника

Фартуки выполнены из 100% хлопка и из полиэстера. Фартук из полиэстера плотностью 230 г/м со специальным водо- и грязеотталкивающим покрытием, поэтому он легко поддается стирке. С этим фартуком Вы не заляпаете свою одежду красками и ничто не омрачит Ваши творческие будни. Этот фартук не только средство защиты, но и стильный аксессуар. Имеет карманы-ячейки для кистей.

Арт.: 195069 (синий)    Арт.: 195100 (бежевый)



1,2 см x 50 м    Арт.: 195212

2 см x 50 м    Арт.: 195202

2,5 см x 50 м    Арт.: 195225

## Малярный скотч

Малярный скотч используется для крепления бумаги к планшету, а также для маскировки участков работы, которые нужно защитить от окрашивания.



## Набор контуров для росписи

Набор трубочек-контуров, с помощью которых можно декорировать предметы и рисунки. В наборе 3 пластиковых прозрачных трубочки с крышкой и 3 вида наконечников разной толщины. Контуров можно использовать со всеми видами акриловых красок "Малевиച്ച്" в наборах и поштучно. А также с другими красками для росписи по стеклу и ткани.

Арт.: 195065



## Стеки-петли для моделирования

Набор стеков-петель для работы с глиной и пластилином. Серцевина стека сделана из дерева, петли из металла. 6 штук в комплекте.

Арт.: 195059



## Металлические инструменты для моделирования

Набор из 3-х металлических стеков для работы с глиной и пластилином. Три различные формы для тонкой детализации работы.

Арт.: 195051



## Тубус раздвижной. Диаметр 9 см, кремовый

Пластиковый раздвижной (телескопический) тубус кремового цвета. Диаметр 9 см, длина от 63 до 103 см. Используется для переноски крупных форматов бумаги.

Арт.: 195209

## Ластик

Экстра-мягкий ластик "Малевич" аккуратно удаляет следы карандаша, практически не повреждает верхний слой бумаги и не оставляет после себя большое количество крошек. Два цвета - мятно-голубой и розовый (в ассортименте). В картонной коробке, которую в магазине можно использовать в качестве фирменной подставки.

Арт.: 195038



## Ластик-клячка

Мягкая, похожая на пластилин, клячка "Малевич" - самый деликатный способ для того, чтобы без повреждения бумаги или холста убрать следы карандаша. Благодаря структуре, клячка просто впитывает в себя графит. Упакована в индивидуальную пластиковую коробочку.

Арт.: 195039 - серый

Арт.: 195099 - цветная



## Ластик выдвижной Малевич с запасным стержнем

Ластики в пластиковом корпусе с удобным выдвижным механизмом (как у механического карандаша). Ластик упакован в блистер и имеет 1 запасной стержень.

Арт.: 195126 - розовый

Арт.: 195127 - лиловый

Арт.: 195128 - бирюзовый

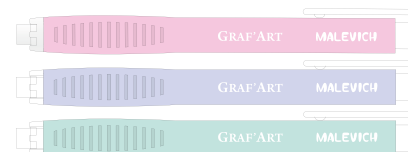

## Ластик электрический

Электрический ластик Малевич позволяет по-новому взглянуть на привычный процесс использования ластика. Теперь можно очень точно стирать элементы рисунка не задевая ничего лишнего.

Арт.: 195056



## Комплект сменных ластиков Малевич

Наборы сменных ластиков для электрического ластика Малевич большого и маленького диаметра.

Арт.: 195057 - 50 шт

Арт.: 195129 - 100 шт



## Набор растушевок

для коррекции свето-тени на рисунке, ликвидации излишков карандаша, пастели или угля на бумаге.

Арт.: 195045



## Удлиннитель для карандаша

Удлиннитель-держатель применяется для удобного использования короткого остатка карандаша. Цвет серебристый.

Арт.: 195064



## Точилка

Компактная точилка эргономичной конструкции для заточки карандашей всех популярных диаметров. 4 цвета в ассортименте: синий, розовый, золотистый, индиго.

Арт.: 195037



## Точилка с контейнером

Удобная точилка с эргономичной емкостью. Поворот механизма позволяет спрятать отверстие для стружек. В ассортименте: цветная и серая.

Арт.: 195132, серая

Арт.: 195133, зеленая



## Зажим для бумаги с наждаком для заточки карандаша

Зажим для бумаги и одновременно точилка-наждак для карандаша. Этот маленький помощник отлично подойдет для художника графика. Теперь не нужно отвлекаться во время работы, подточить карандаш до нужной остроты поможет наша точилка. Идеальна для карандашей монолитов.

Арт.: 195058



## Набор для художника Малевичь Art'птечка, 8 предметов

Комплект материалов "первой помощи" художнику. В составе есть все самое необходимое для творчества: линер Малевичь GrafArt, 0,3 мм, два карандаша чернографитных GrafArt H и B, два экстрамягких ластика 6B разных цветов, клячка в пластиковом футляре, белая гелевая ручка и цветная металлическая точилка.

Арт.: 830310





## Аксессуары



### Точилка для художников электрическая

Полностью автоматическая точилка со спиральным лезвием затачивает карандаши за несколько секунд. Электрическая точилка Малевичъ позволяет заточить карандаш для художника с длинным и острым стержнем.

Арт.: 195054



Арт.: 195055



**Точилка электрическая механическая** отлично подходит для художников. Длина грифеля регулируется и можно затачивать карандаши длинными и острыми.

Товары для художников

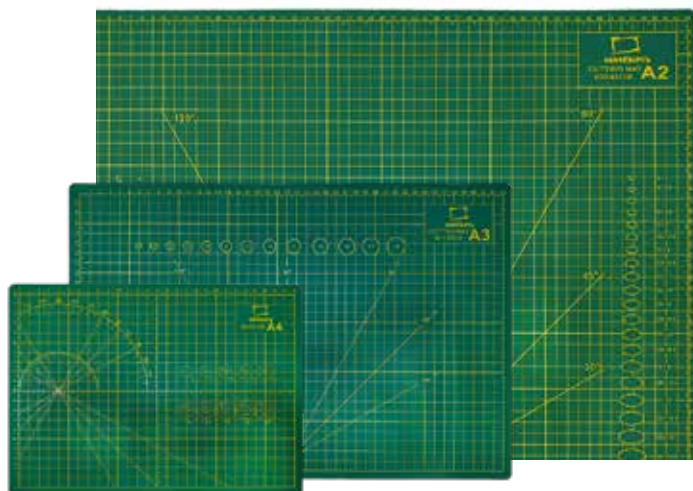

## Коврик для резки "Малевич"

Трехслойный макетный коврик предназначен для размещения на столе в качестве предохраняющей поверхности. На коврике размещена разметка для ровной резки.

Арт.: 195117 - A4, 30x22

Арт.: 195118 - A3, 45x30

Арт.: 195119 - A2, 60x45

## Набор "Малевич" для вырезания: макетный нож, коврик для резки, линейка

Набор включает в себя непрорезаемый макетный коврик формата A5 (220x150 мм), макетный нож, линейку и 7 сменных лезвий.

Арт.: 830312



## Макетный нож, 8 лезвий

Макетный нож металлический используется для резки бумаги, картона, фоамирана, тканей, пластика и др. Новый стильный дизайн. В комплект входит 7 сменных лезвий.

Арт.: 195123 - черный

Арт.: 195124 - бирюзовый



## Макетный нож, 2 лезвия

Макетный нож металлический используется для резки бумаги, картона, фоамирана, тканей, пластика и др. В комплект входит 1 дополнительное лезвие.

Арт.: 195015



## Гипсовые фигуры

Облегченные гипсовые фигуры различных форм используются художниками в качестве учебных пособий для академического рисунка.

### Шар

Арт.: 195255  
15x15 см  
Вес: 0,8 кг



### Куб

Арт.: 1952506  
15x15 см  
Вес: 2 кг



### Призма

Арт.: 195258  
15x20 см  
Вес: 1,6 кг



### Конус

Арт.: 195257  
14x18 см  
Вес: 0,474 кг



### Цилиндр

Арт.: 195259  
15x20 см  
Вес: 1,6 кг



### Обрубка по Гудону

Арт.: 195250  
16x30 см  
Вес: 2,52 кг



### Череп анатомический

Арт.: 195253  
22x16 см  
Вес: 0,8 кг



### Торс Венеры Милосской

Арт.: 195265  
30x36 см  
Вес: 2,07 кг



### Амфора

Арт.: 195254  
29x33 см  
Вес: 2,42 кг



### Голова Сократа

Арт.: 195251  
20x38 см  
Вес: 4,2 кг



### Пирамида египетская

Арт.: 195266  
15x15 см  
Вес: 0,409 кг



### Голова Давида кашпо-органайзер

Арт.: 195267  
13x25 см  
Вес: 0,923 кг



### Нос и губы Давида

Арт.: 195262  
16,5x26 см  
Вес: 2,15 кг



### Глаз Давида

Арт.: 195263  
14,5x19,5 см  
Вес: 1,7 кг



### Ухо правое Давида

Арт.: 195264  
15x24 см  
Вес: 2,17 кг



### Полукапитель

Арт.: 195261  
34x23 см  
Вес: 3,05 кг



### Голова Венеры

Арт.: 195260  
30x38 см  
Вес: 3,94 кг



### Голова Давида

Арт.: 195252  
23x45 см  
Вес: 4,13 кг





Напольные стенды  
Настольные стенды  
Выкраски



# ТОРГОВОЕ ОБОРУДОВАНИЕ



## Имидж бренда

От того, насколько удобно и эстетично выложена продукция в розничном магазине зависят и продажи. А зачастую грамотный мерчендайзинг отлично берет на себя и функцию продавца, помогая покупателю легко самостоятельно рассмотреть и выбрать нужный товар.

Торговое оборудование "Малевич" для магазинов - это всегда комплексные решения. Так на одном напольном стенде можно сделать несколько вариантов выкладки, исходя из изменений в ассортименте. Настольные подставки можно использовать как отдельно, так и в комбинации с основным оборудованием, размещая на полках.

## Стенды напольные

Для полного размещения ассортимента "Малевиച്ച്" мы предлагаем партнерам напольные демонстрационные стенды - универсальные, для ассортимента скетчбуков и для кистей.

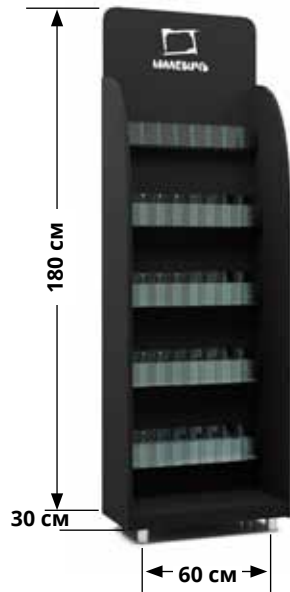

Стенд для кистей  
Габариты:  
60 x 180 x 30 см

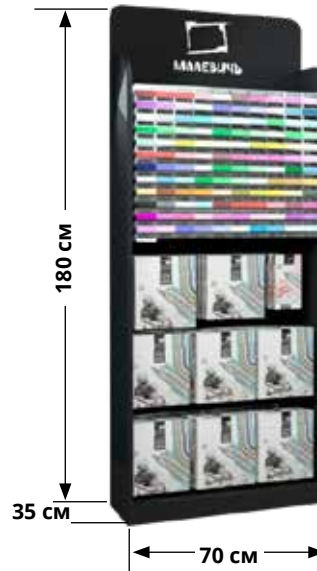

Стенд для маркеров  
Габариты:  
70 x 180 x 35 см



Универсальный стенд  
Габариты:  
105 x 215 x 60 см

На стендах можно комплексно разместить, масляную и акриловую краску, жидкости для красок, наборы и аксессуары. А также настольные стойки для кистей разных серий, стенды для карандашей/линеров, акварели, и сопутствующие материалы - фирменные полиэтиленовые пакеты, листовки, буклеты и образцы продукции (красок, бумаги, кистей и пр.) яркая и оригинальная подача товара "Малевиച്ച്" поможет Вам привлечь покупателя и повысить продажи.

## Стенды напольные



Стойка для скетчбуков  
островная  
Габариты:  
40 x 211 x 40 см

Стенд для скетчбуков  
пристенный  
Габариты:  
102 x 200 x 40 см



Товары для художников



## Стенды настольные

Настольные стенды, которые также можно размещать на полках универсального стенда "Малеви́ч" выполнены их пластика черного цвета. Стенд для акварели в тубах вмещает 30 цветов серии Frida. Стенд для карандашей и линеров укомплектован воблерами с типами пишущих узлов и жесткости карандашей.

Стенд для акварели  
в тубах  
Габариты:  
29 x 24,5 x 48 см



Стенд для акварели  
в кюветах  
Габариты:  
34,5 x 11,5 x 35 см



Стенд для маркеров  
поштучно  
Габариты:  
67 x 20 x 76 см



Стенд для линеров  
Габариты:  
21x15x36 см



Стенд для линеров  
Габариты:  
21x15x36 см



Стенд для карандашей  
Габариты:  
20 x 17,5 x 22 см

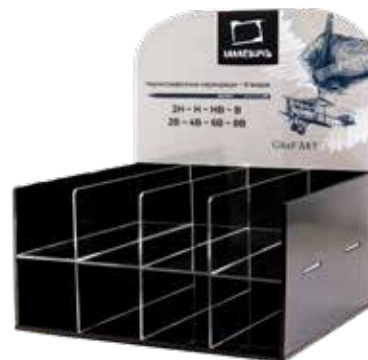



# Стенды настольные

Claude



Henry



Frida



Nature



Blanka



Универсальный  
большой  
32x27,5x29 см



Tician



Andy



Универсальный малый  
32x28x34 см



Premium



Kids



Настольные стенды под разные серии кистей. С описанием условных обозначений на кистях "Малевич". С оформлением 360°: с обратной стороны размещено фото и полезная информация для покупателей. Стенд отлично смотрится на отдельно-стоящем оборудовании.

Для более наглядной работы с покупателями мы предлагаем партнерам "Малевич" дополнительные рекламные материалы и фирменную продукцию. Натуральные выкраски по всем видам красок (масло, акрил, акварель, гуашь), тестовые комплекты бумаги, пробники материалов и фирменные пакеты и плакаты формата А2.



## Контакты

[www.art-malevich.ru](http://www.art-malevich.ru)

+7 499 519-03-71

[info@malevich.group](mailto:info@malevich.group)

Присоединяйтесь  
к нам в VKontakte:



[vk.com/artmalevich](https://vk.com/artmalevich)

Товары для художников